

## MACCHINA SEMIAUTOMATICA PER IL RIEMPIMENTO DI CO<sub>2</sub>/N<sub>2</sub> TIPO: Z-2013

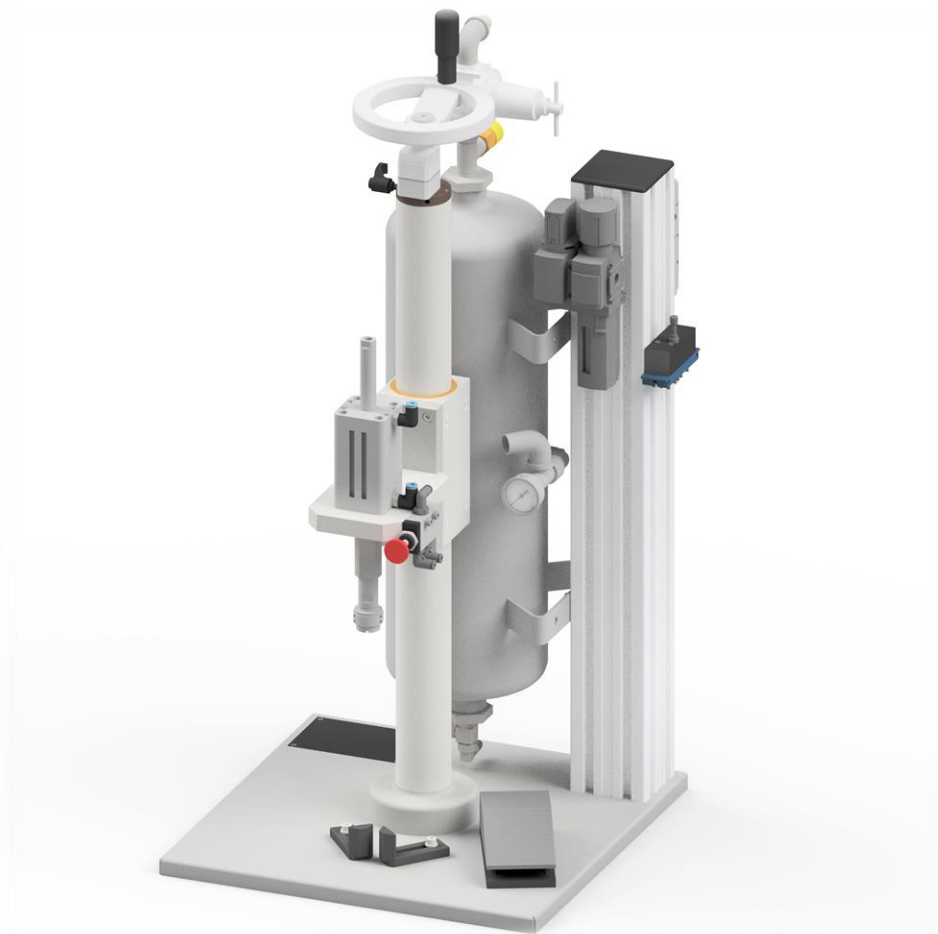

La macchina semiautomatica per il riempimento di CO<sub>2</sub>/N<sub>2</sub> Z-2013 è predisposta per il riempimento delle bombolette di N<sub>2</sub>/CO<sub>2</sub> in forma gassosa attraverso la valvola aerosol aggirata. La macchina è alimentata e controllata esclusivamente dall'aria compressa e dotata di un serbatoio di accumulo per il gas. La pressione di riempimento è limitata a 1,6 MPa (16 bar). La macchina può funzionare con le valvole aerosol o le valvole di tipo Bag-On-Valve, da 1".

Ove necessario, la macchina può essere fornita in conformità con le buone prassi di fabbricazione, completa di tutti gli elementi che sono a contatto diretto con il prodotto realizzati in acciaio AISI 316L, e di tutte le guarnizioni in materiali autorizzati per l'uso nel settore farmaceutico e alimentare.



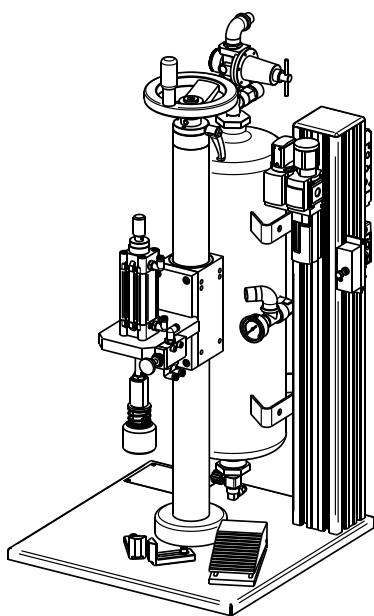

## Parametri operativi

Produttività: rendimento previsto fino a 480 pz./ora  
(8 pz./min.)

La produttività massima dipende dal tempo di assorbimento di CO<sub>2</sub>/N<sub>2</sub>.

Diametro di contenitori:  $\varnothing 35$  mm ÷  $\varnothing 66$  mm

Altezza di contenitori: 50 mm ÷ 320 mm

## Dimensioni di ingombro e peso

Larghezza: 415 mm

Lunghezza: 430 mm

Altezza: 815 mm

Peso: 55 kg

## Alimentazione

Tipo di alimentazione: aria compressa

Pressione di alimentazione: 0,8 ÷ 1,0 MPa (8 ÷ 10 bar)

Preso d'aria: dispositivo di sgancio rapido pneumatico, connettore maschio RECTUS 26 (DN 7,2) installato nella macchina

Consumo aria: 0,9 litri/ciclo

Purezza dell'aria compressa: Classe IV secondo la norma EN ISO 8573-1

Pressione di alimentazione di CO<sub>2</sub>/N<sub>2</sub>: max 25 bar

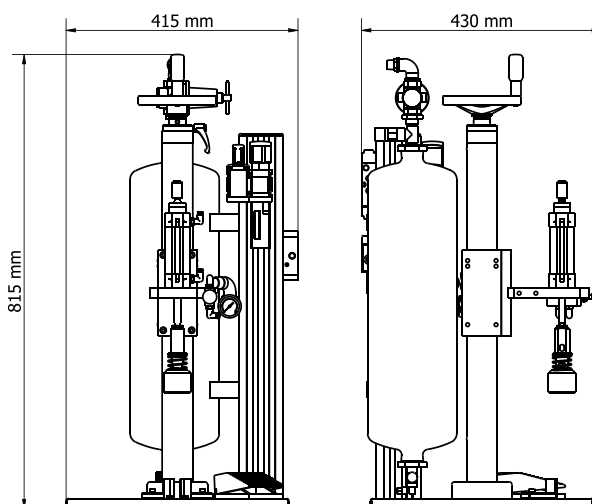

Nella nostra gamma offriamo anche la macchina dotata di una gabbia di sicurezza concepita per garantire una maggiore sicurezza all'operatore del macchinario.

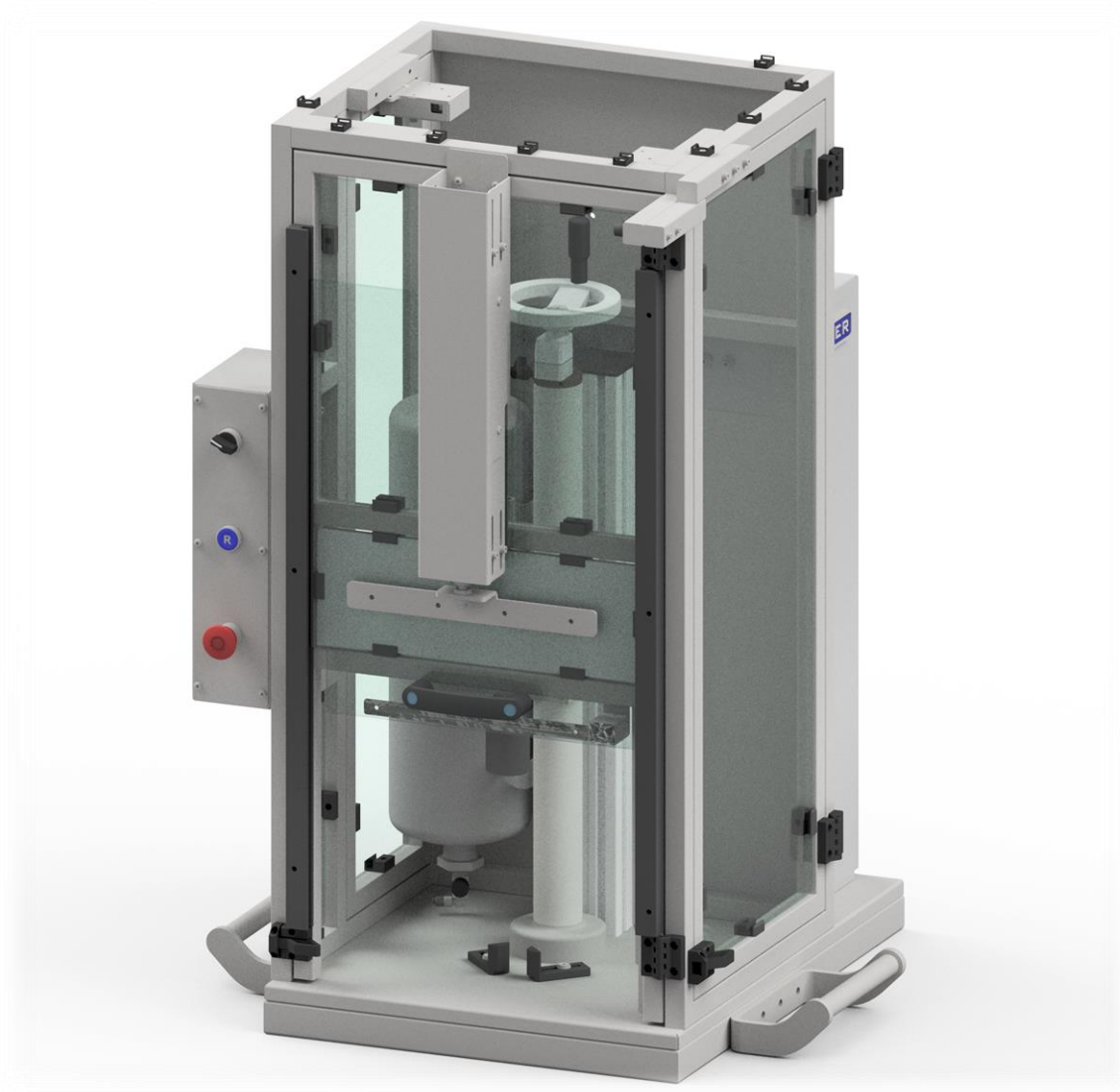

**ZIGLER POLSKA Sp. z o.o.**

ul. Braci Gutmanów 7  
43-600 Jaworzno  
POLAND

+48 32 616 36 70

biuro@zigler.pl

zigler@zigler.pl

www.zigler.pl

VAT UE: PL6772294223

REGON: 120491798

KRS: KRS nr 0000032816

Sąd Rejonowy Katowice-Wschód  
w Katowicach

**BANK ACC.**

**ING BANK ŚLĄSKI**

PLN 56 1050 1360 1000 0090 3033 8132

EUR 94 1050 1360 1000 0024 0995 9893

SWIFT: INGBPLPW