

SELEZIONATORE DI VALVOLE TIPO: Z-3009

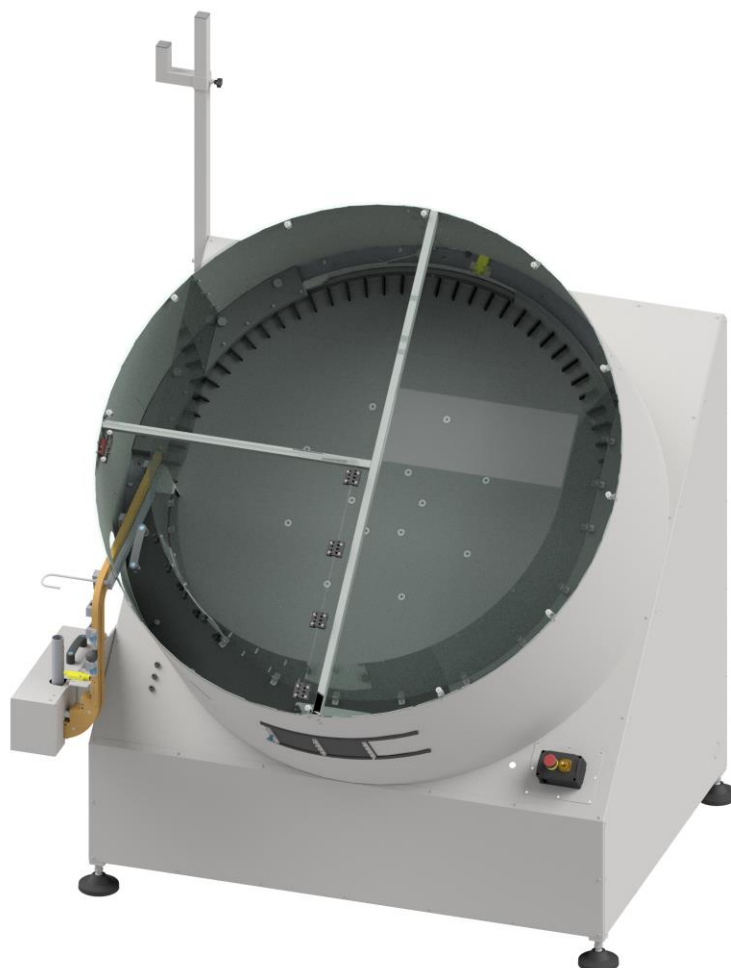

Il selezionatore di valvole Z-3009 è predisposto per il convogliamento di valvole aerosol correttamente orientate al modulo di inseritore di valvole installato nella macchina di riempimento/tappatrice. Il selezionatore utilizza l'alimentazione elettrica del piatto selezionatore e viene comandato con un sistema di sensori fissati al serbatoio del selezionatore e alla guida. La speciale costruzione del macchinario permette di orientare le valvole selezionate in modo ottimale, perciò esse arrivano alla guida in una posizione che permette la loro immediata applicazione sul contenitore.

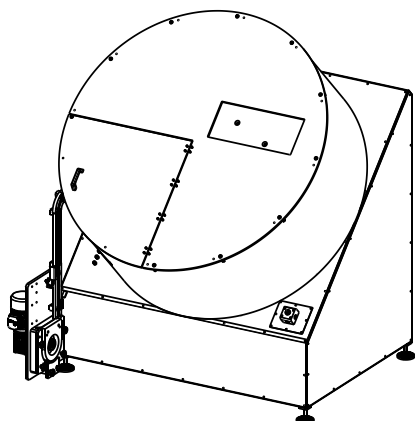



Parametri di produzione

Produttività: fino a 10.800 pz./ora
(180 pz./min.)
Lunghezza massima della valvola: 320 mm (tubicino compreso)

Dimensioni di ingombro e peso

Larghezza: 1755 mm
Lunghezza: 1665 mm
Altezza: 2120 mm
Peso: ~ 670 kg

Parametri di alimentazione

Tipo di alimentazione: elettrica e pneumatica
Tensione di alimentazione richiesta: 3x230 VAC, 50 Hz
Pressione di alimentazione richiesta: 8 - 10 bar (0,8 - 1,0 MPa)

Motore

Potenza: 0,75 kW
Coppia: 1370 giri/ min
Coefficiente di riduzione: i=80

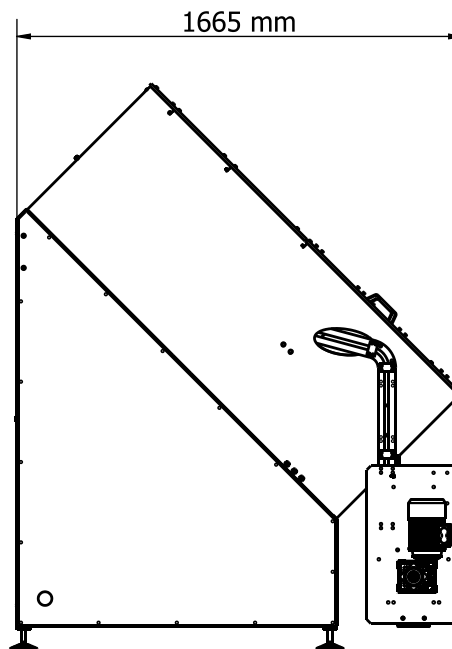
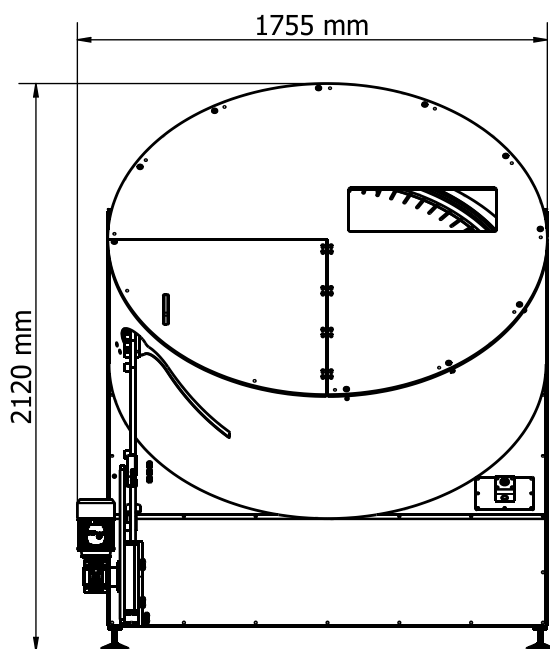

 **ZIGLER POLSKA Sp. z o.o.**

ul. Braci Gutmanów 7
43-600 Jaworzno
POLAND

 +48 32 616 36 70

 biuro@zigler.pl

zigler@zigler.pl

 www.zigler.pl

VAT UE: PL6772294223

REGON: 120491798

KRS: KRS nr 0000032816

Sąd Rejonowy Katowice-Wschód
w Katowicach

BANK ACC.

ING BANK ŚLĄSKI

PLN 56 1050 1360 1000 0090 3033 8132

EUR 94 1050 1360 1000 0024 0995 9893

SWIFT: INGBPLPW

Nella nostra gamma offriamo anche il selezionatore Z-3009 concepito per le linee ad alto rendimento di tipo Zigmat che fabbricano fino a 200 pz./min.

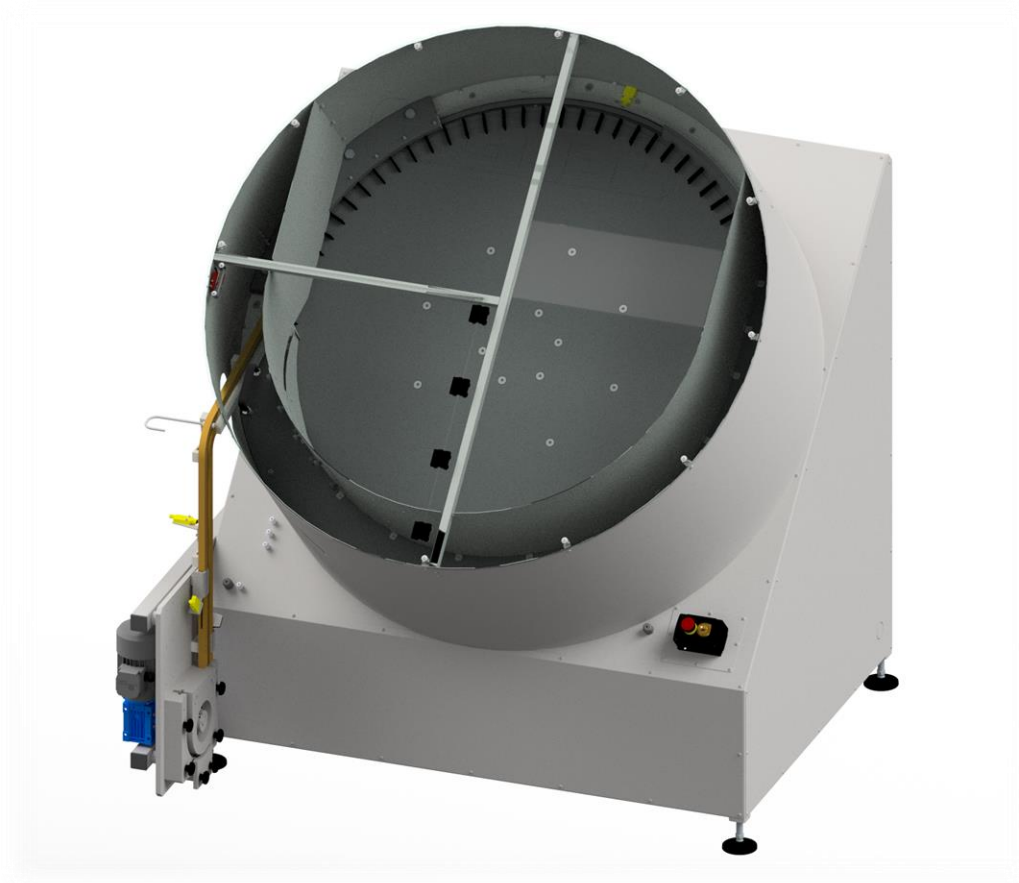

ZIGLER POLSKA Sp. z o.o.
ul. Braci Gutmanów 7
43-600 Jaworzno
POLAND
+48 32 616 36 70

biuro@zigler.pl
zigler@zigler.pl
www.zigler.pl

VAT UE: PL6772294223
REGON: 120491798
KRS: KRS nr 0000032816
Sąd Rejonowy Katowice-Wschód
w Katowicach

BANK ACC.
ING BANK ŚLĄSKI
PLN 56 1050 1360 1000 0090 3033 8132
EUR 94 1050 1360 1000 0024 0995 9893
SWIFT: INGBPLPW