

## INSERITORE DI EROGATORI TIPO: Z-1123

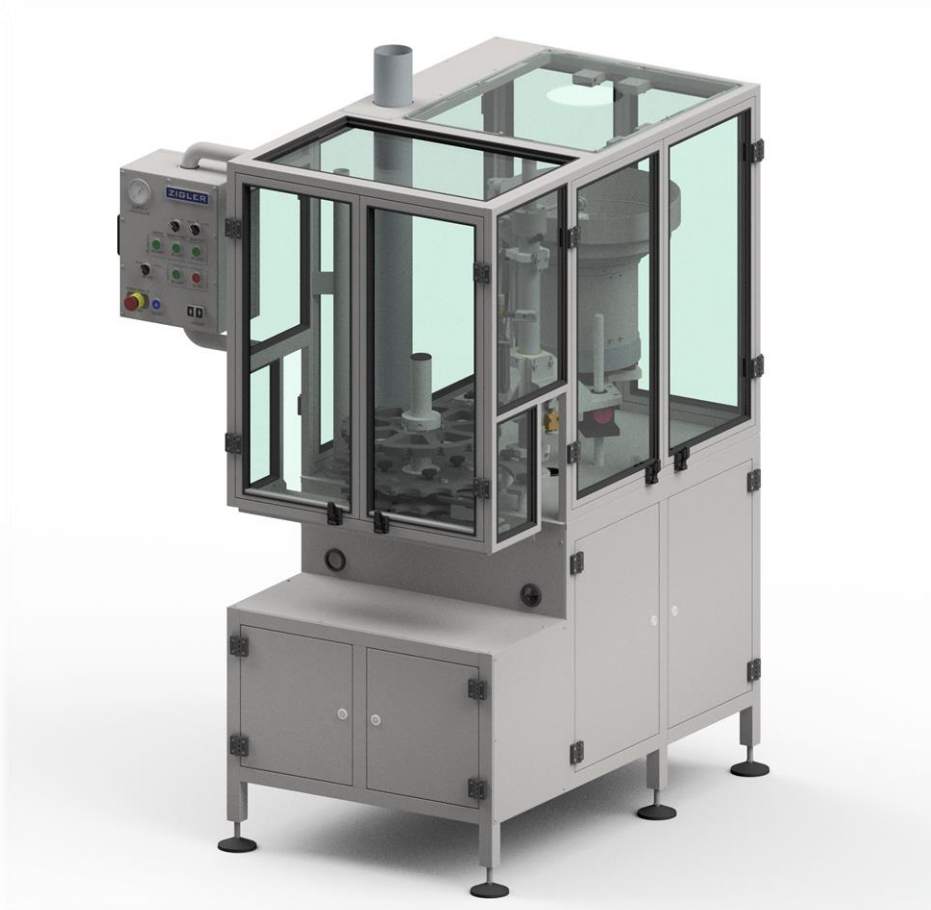

L'insertore di erogatori Z-1123 fa parte della linea di produzione automatica di bombolette spray e serve per applicare l'erogatore sulla valvola aerosol aggraffata al contenitore riempito. L'insertore di erogatori Z-1123 opera in sinergia con il trasportatore di tipo Z5300, che permette di fornire contenitori alla macchina e di ritirarli dalla macchina in modalità automatica. La macchina dispone di un alimentatore di erogatori vibrante integrato. La selezione viene fatta mediante il pannello di comando.



# ZIGLER

AEROSOL & FILLING TECHNOLOGY

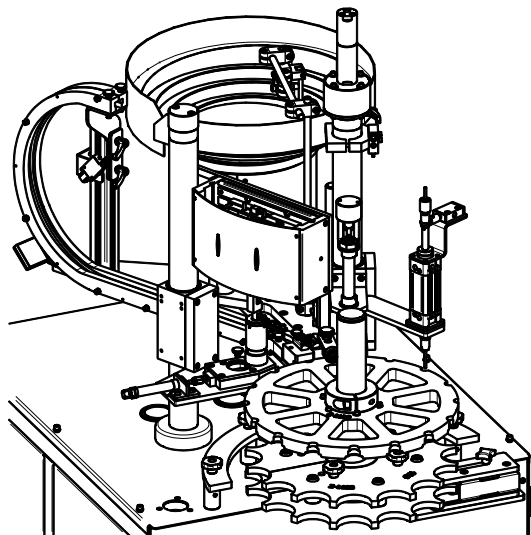

## Parametri di produzione

Produttività: 3000 – 3600 pz./ora (50 – 60 pz./min.)

Diametro di contenitori:  $\varnothing 35$  mm –  $\varnothing 66$  mm (con l'uso delle attrezzature intercambiabili)

Altezza di contenitori: 125 mm – 370 mm

## Dimensioni di ingombro e peso

Larghezza: 1250 mm

Lunghezza: 1365 mm

Altezza: 1975 mm

Peso: ~ 565 kg

## Alimentazione

Tipo di alimentazione: aria compressa

Pressione di alimentazione dell'aria: 0,8 ÷ 1,0 MPa (8 ÷ 10 bar)

Consumo aria: ~40 m<sup>3</sup>/h

Presa d'aria: filettatura esterna G $\frac{1}{2}$ "

Purezza dell'aria compressa: classe IV secondo la norma ISO 8573-1

per le temperature 15 ÷ 35°C

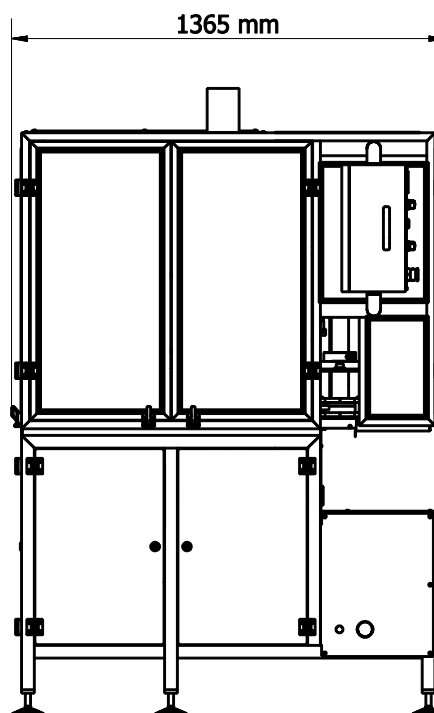
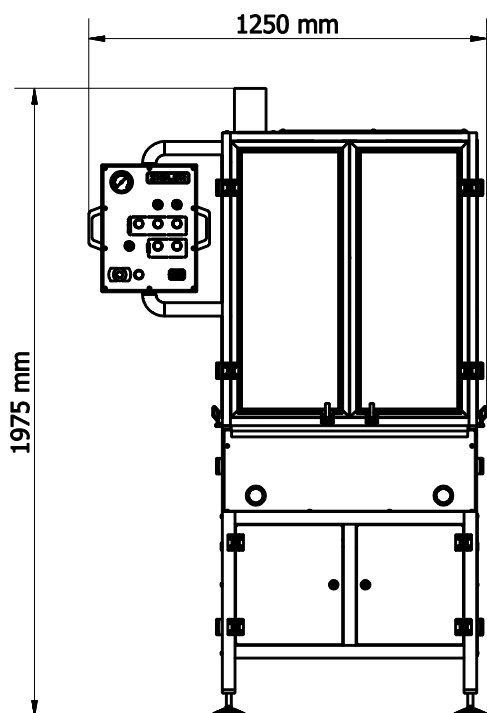

**ZIGLER POLSKA Sp. z o.o.**

ul. Braci Gutmanów 7

43-600 Jaworzno

POLAND

+48 32 616 36 70

biuro@zigler.pl

zigler@zigler.pl

www.zigler.pl

VAT UE: PL6772294223

REGON: 120491798

KRS: KRS nr 0000032816

Sąd Rejonowy Katowice-Wschód  
w Katowicach

BANK ACC.

ING BANK ŚLĄSKI

PLN 56 1050 1360 1000 0090 3033 8132

EUR 94 1050 1360 1000 0024 0995 9893

SWIFT: INGBPLPW