

TRASPORTATORE SIDE GRIP TIPO: Z-5500

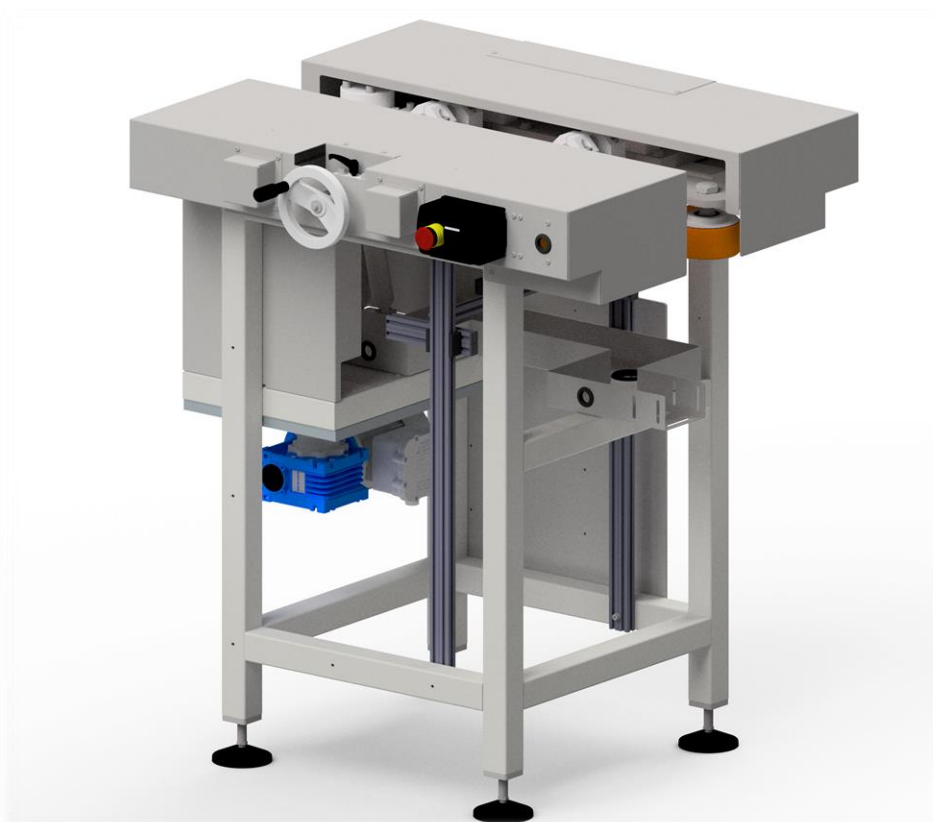

Il principale compito del trasportatore Z-5500 è quello di spostare recipienti tra i vari macchinari della linea di produzione. Il macchinario è dotato di 2 nastri elastici che devono mantenere in posizione e trasportare recipienti.



ZIGLER

AEROSOL & FILLING TECHNOLOGY

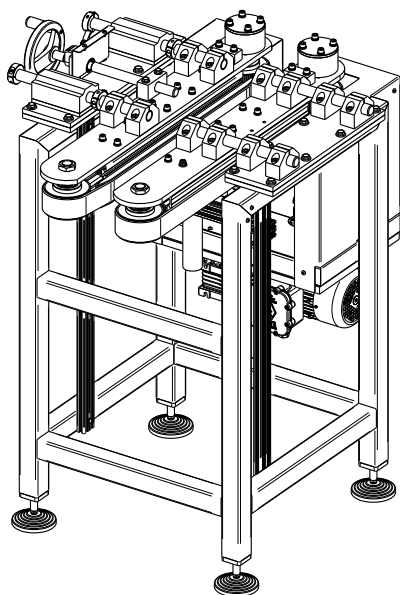

Dimensioni di ingombro e peso

Larghezza: 885 mm
Lunghezza: 930 mm
Altezza: 1110 mm
Peso: ~ 195 kg

Motorizzazione

Potenza motore: 0,37 kW
Coppia: 1370 giri/min.
Rapporto di trasmissione: i=60

Alimentazione

Tipo di alimentazione: elettrica
Tensione di alimentazione: 3×230 VAC, 50 Hz
Potenza: 0,37 kW

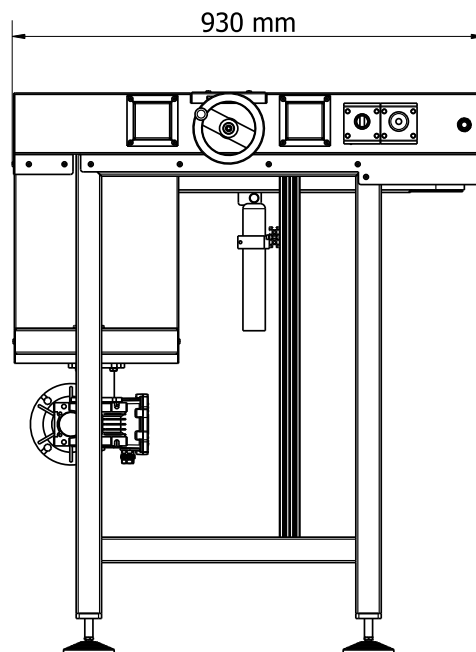
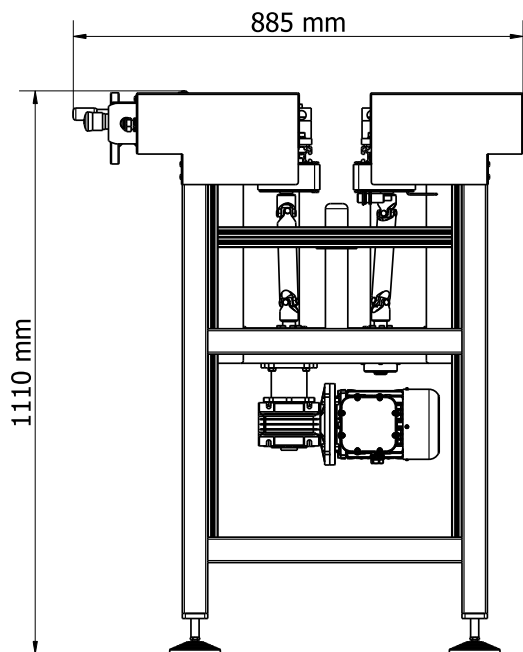

ZIGLER POLSKA Sp. z o.o.

ul. Braci Gutmanów 7
43-600 Jaworzno
POLAND

+48 32 616 36 70

biuro@zigler.pl

zigler@zigler.pl

www.zigler.pl

VAT UE: PL6772294223

REGON: 120491798

KRS: KRS nr 0000032816

Sąd Rejonowy Katowice-Wschód
w Katowicach

BANK ACC.

ING BANK ŚLĄSKI

PLN 56 1050 1360 1000 0090 3033 8132

EUR 94 1050 1360 1000 0024 0995 9893

SWIFT: INGBPLPW