

## MACCHINA DI AGGRAFFATURA SEMIAUTOMATICA TIPO: Z-2002



La macchina di aggraffatura semiautomatica Z-2002 è predisposta per aggraffare in modo permanente ed ermetico le valvole aerosol sulle bombolette spray. La macchina supporta tutti i tipi di valvole aerosol 1" (25,4 mm) in lamiera stagnata o di alluminio conforme alle caratteristiche specificate nella norma PN-EN 14848 (standard FEA 202) e di contenitori per aerosol in alluminio o in lamiera zincata con diametro da  $\varnothing 35$  a  $\varnothing 66$  mm conformi alle norme PN-EN 14847 (standard FEA 201), PN-EN 15006, PN-EN 15008 (standard FEA 220), PN-EN ISO 90-3 (standard FEA 101), FEA 203. La macchina può essere installata in versione semiautomatica su banco completa di controllo manuale oppure in versione automatica non presidiata all'interno del modulo automatico rotante.



# ZIGLER

AEROSOL & FILLING TECHNOLOGY



## Parametri di produzione

Produttività: ~600 - 1800 pz./ora (10 - 30 pz/min).  
La produttività massima dipende dall'organizzazione della linea di produzione e dall'esperienza dell'operatore.

Diametro di contenitori:  $\varnothing 35 \text{ mm} \div \varnothing 66 \text{ mm}$

Altezza di contenitori: 60 mm  $\div$  320 mm

## Dimensioni di ingombro e peso

Larghezza: 400 mm

Lunghezza: 420 mm

Altezza: 815 mm

Peso: 55 kg

## Alimentazione

Tipo di alimentazione: pneumatica

Pressione di alimentazione: 0,8  $\div$  1,0 MPa (8  $\div$  10 bar)

Consumo aria: 2,4 litri/ciclo

Purezza dell'aria compressa: Classe IV secondo la norma ISO 8573-1 per le temperature 15  $\div$  35°C

Raccordo pneumatico: dispositivo di sgancio rapido pneumatico RECTUS 26 (DN 7.2), connettore maschio installato nella macchina

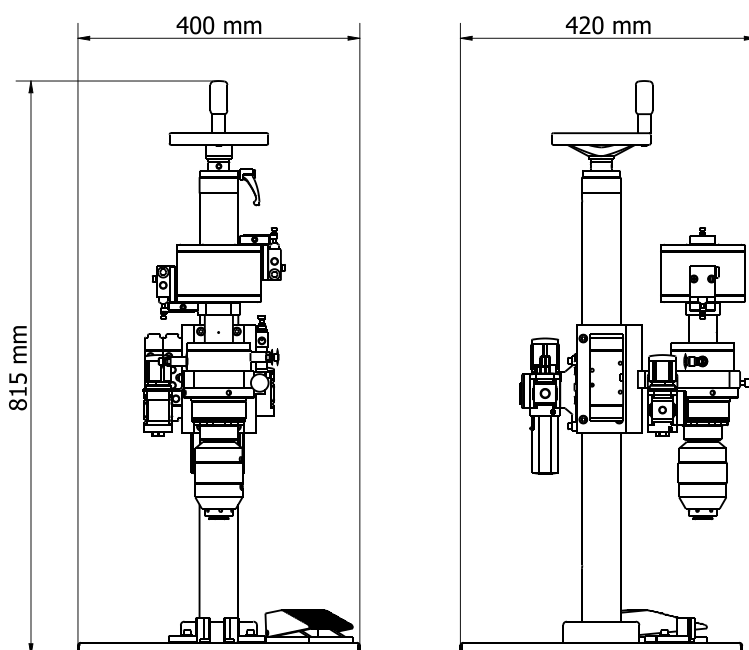

**ZIGLER POLSKA Sp. z o.o.**

ul. Braci Gutmanów 7  
43-600 Jaworzno  
POLAND

+48 32 616 36 70

biuro@zigler.pl

zigler@zigler.pl

www.zigler.pl

VAT UE: PL6772294223

REGON: 120491798

KRS: KRS nr 0000032816

Sąd Rejonowy Katowice-Wschód  
w Katowicach

**BANK ACC.**

**ING BANK ŚLĄSKI**

PLN 56 1050 1360 1000 0090 3033 8132

EUR 94 1050 1360 1000 0024 0995 9893

SWIFT: INGBPLPW