

RÜTTELSORTIERER TYP: Z-3071

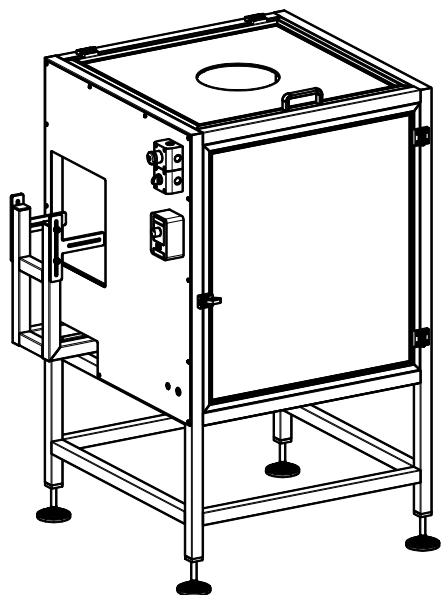

Der Rüttelsortierer ist eine Maschine zur Aufgabe von entsprechend ausgerichteten Elementen (Sprühhöpfen, Abdeckungen, Ventilen) zur Aufsetz-/Crimpmaschine. Das Design des Sortierers Z-9071 stellt eine Schalldämmung bereit, die die Anlagenbetreiber vor Vibrationsgeräuschen schützt. Die Maschine ist mit zugeordneten Kassetten, die den Betrieb des Rüttelsortierers steuern, und einem Montageadapter für den korrekten Anbau des Ausgangsförderers, ausgestattet.





Abmessungen und Gewicht

Breite: 1010 mm
Länge: 875 mm
Höhe: 1510 mm
Gewicht: ~247 kg

Versorgungsparameter

Versorgungsart: Elektrisch
Versorgungsspannung: 230 VAC, 50 Hz
Leistung: 0,16 kW

