

VENTIL SORTIERER TYP: Z-3009

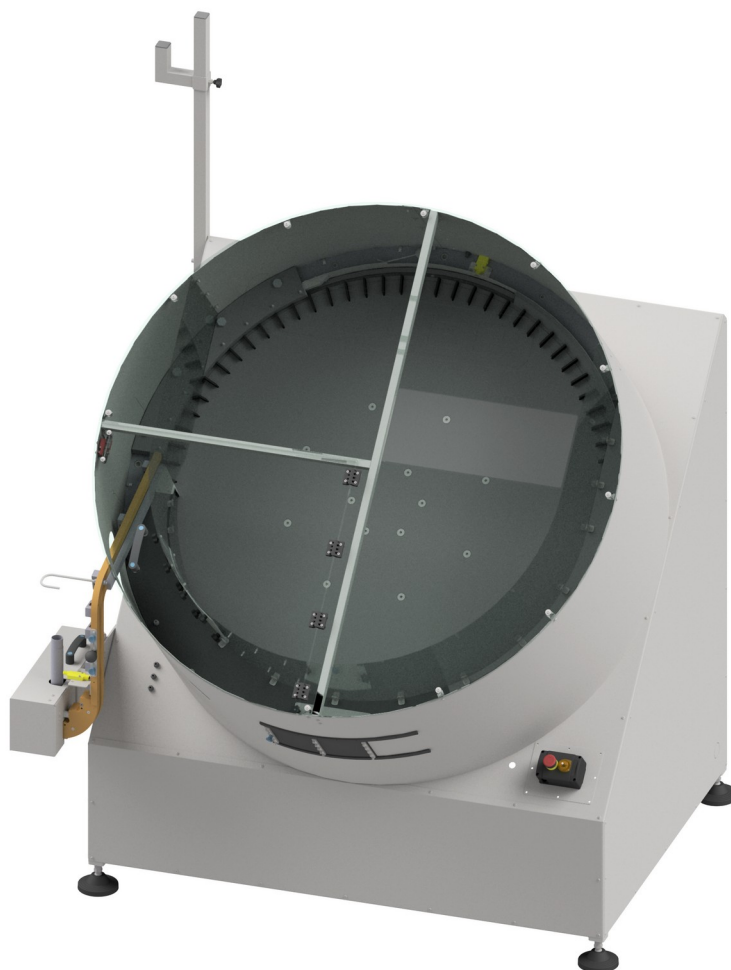

Der Ventilsortierer Z-3009 ist eine Vorrichtung zur Einspeisung von entsprechend ausgerichteten (sortierten) Aerosolventilen zum Ventilaufsetzer an der Füll- und Crimpmaschine. Der Sortierer verwendet einen elektrischen Antrieb der Sortierscheibe, und der Betrieb der Vorrichtung wird durch ein Sensoriksystem gesteuert, das am Vorratsbehälter des Sortierers und an der Aufgabezuführung angebracht sind. Ein speziell ausgewähltes Design der Vorrichtung ermöglicht eine optimale Ausrichtung der zu sortierenden Ventile, wodurch sie in einer Position in die Aufgabezuführung gelangen, in der sie sofort dem Behälter zugeführt werden können.

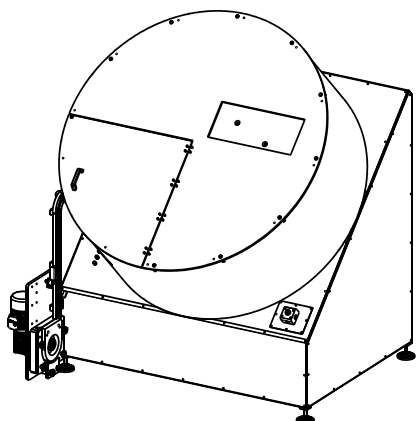



Prozessparameter

Kapazität: bis 10800 Stück/Stunde (180 Stück/Minute)
Maximale Ventillänge: 320 mm (mit Steigrohr)

Abmessungen und Gewicht

Breite: 1755 mm
Länge: 1665 mm
Höhe: 2120 mm
Gewicht: ~670 kg

Versorgungsparameter

Versorgungsart: Elektrisch und pneumatisch
Erforderliche
Versorgungsspannung: 3x230 VAC, 50 Hz
Erforderlicher 8 bis 10 bar (0,8 bis 1,0 MPa)
Versorgungsdruck:

Motor

Leistung: 0,75 kW
Umdrehungen: 1370 U./Minute
Reduktionsverhältnis: i=80

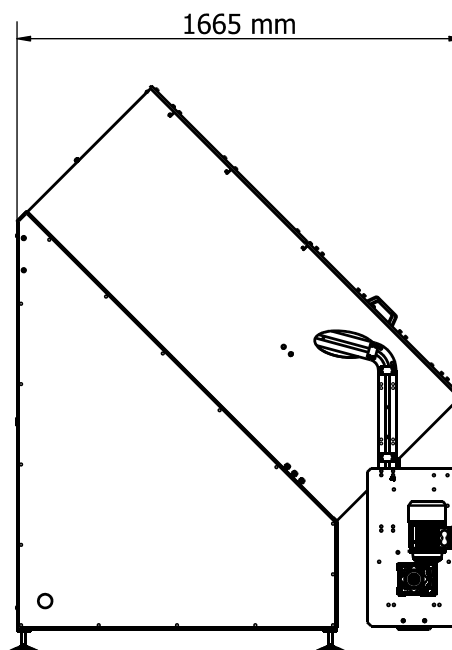
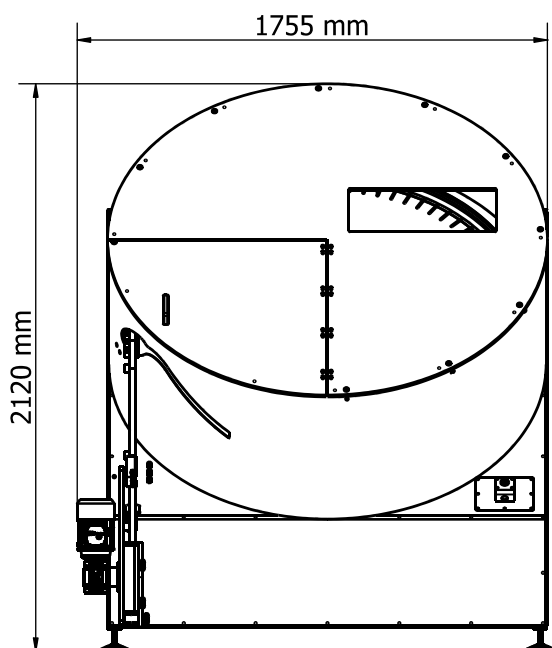

ZIGLER POLSKA Sp. z o.o.

ul. Braci Gutmanów 7
43-600 Jaworzno
POLAND

+48 32 616 36 70

biuro@zigler.pl

zigler@zigler.pl

www.zigler.pl

VAT UE: PL6772294223

REGON: 120491798

KRS: KRS nr 0000032816

Sąd Rejonowy Katowice-Wschód
w Katowicach

BANK ACC.

ING BANK ŚLĄSKI

PLN 56 1050 1360 1000 0090 3033 8132

EUR 94 1050 1360 1000 0024 0995 9893

SWIFT: INGBPLPW