

FÖRDERBANDSEITENGREIFER TYP: Z-5500

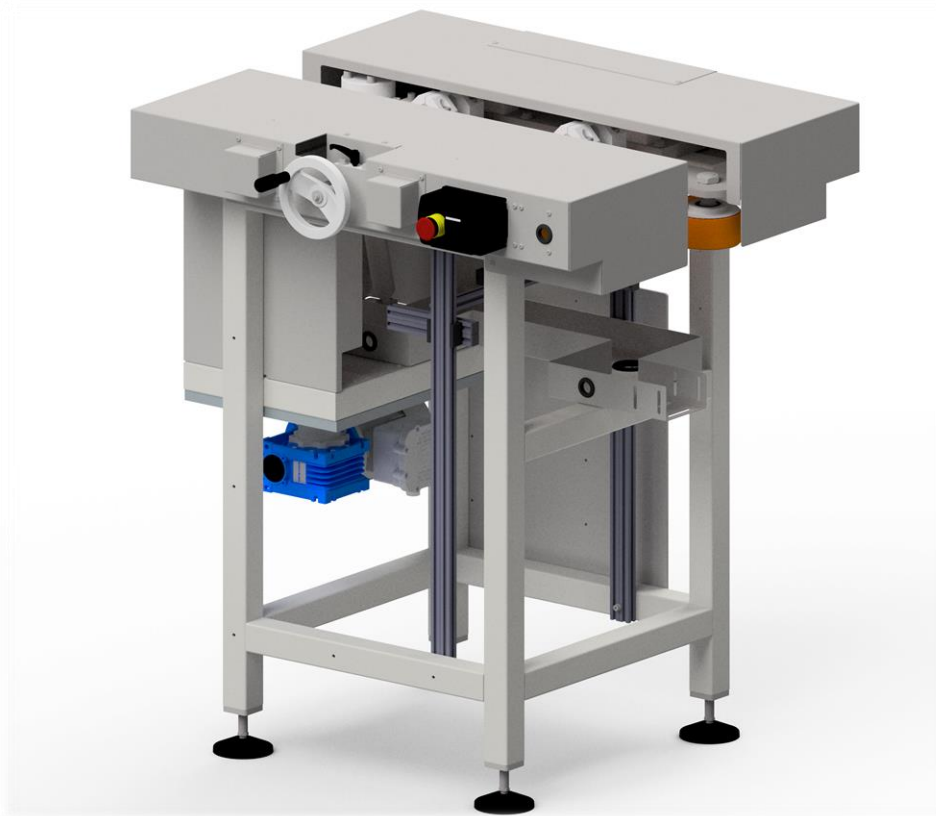

Der Hauptzweck des Förderbandes Z-5500 besteht darin, Behälter zwischen einzelnen Maschinen der Prozessanlage zu bewegen. Das Gerät ist mit 2 elastischen Bändern ausgestattet, deren Aufgabe es ist, Behälter in Stellung zu bringen und zu transportieren.



ZIGLER

AEROSOL & FILLING TECHNOLOGY

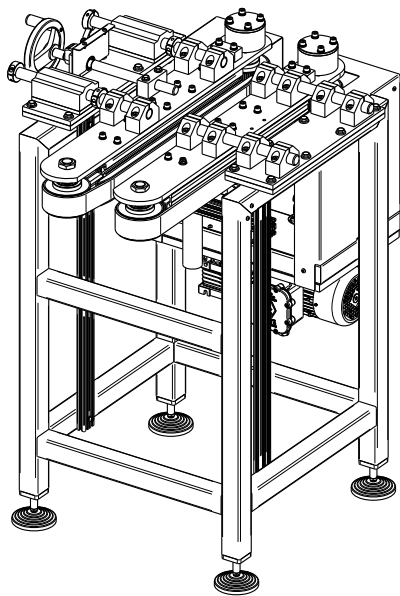

Abmessungen und Gewicht

Breite: 885 mm
Länge: 930 mm
Höhe: 1110 mm
Gewicht: ~195 kg

Antriebssystem

Motorleistung: 0,37 kW
Umdrehungen: 1370 U./Min
Reduktionsverhältnis: i=60

Medienversorgung

Versorgungsart: Elektrisch
Versorgungsspannung: 3x230V AC, 50Hz
Leistungsaufnahme: 0,37 kW

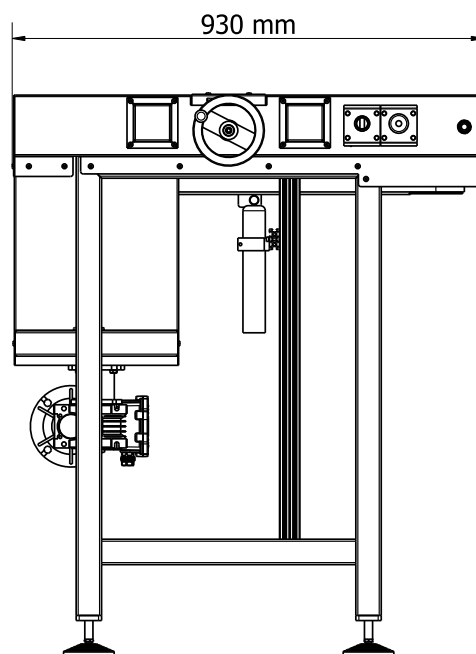
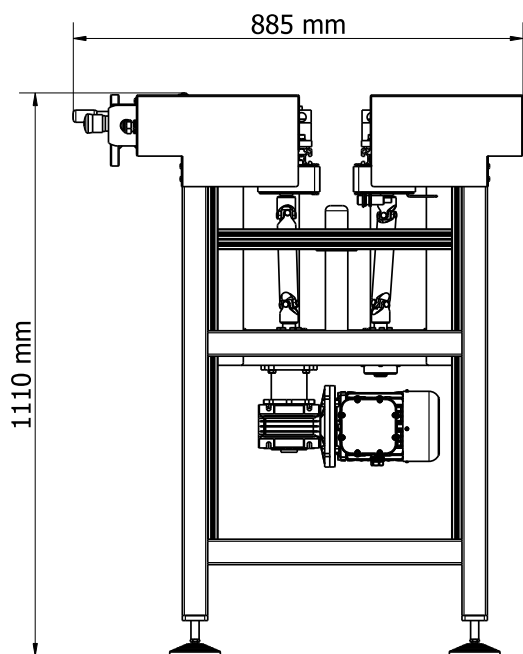

ZIGLER POLSKA Sp. z o.o.

ul. Braci Gutmanów 7
43-600 Jaworzno
POLAND

+48 32 616 36 70

biuro@zigler.pl

zigler@zigler.pl

www.zigler.pl

VAT UE: PL6772294223

REGON: 120491798

KRS: KRS nr 0000032816

Sąd Rejonowy Katowice-Wschód
w Katowicach

BANK ACC.

ING BANK ŚLĄSKI

PLN 56 1050 1360 1000 0090 3033 8132

EUR 94 1050 1360 1000 0024 0995 9893

SWIFT: INGBPLPW