

## HALBAUTOMATISCHE STEIGROHRTRENNVORRICHTUNG TYP: Z-2007

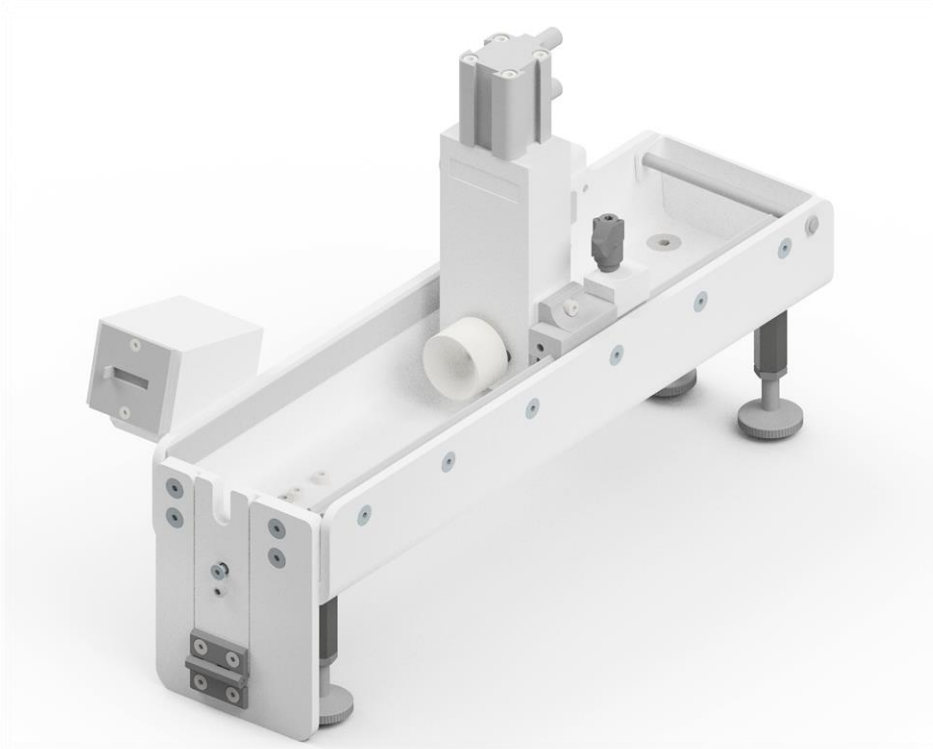

Die halbautomatische Steigrohrtrennvorrichtung Z-2007 ist ein Gerät, mit dem die Steigrohre von Zerstäubern oder Aerosolventilen auf die gewünschte Länge im Bereich von 45 bis 290 mm abgekürzt werden. Die Trennkante des Steigrohrs bildet eine "V" -Form, die verhindert, dass das Rohr gegen den Flaschenboden abdichtet. Standardmäßig ist die Vorrichtung mit einem Zentrieradapter ausgestattet, der den Verbundbetrieb mit Rohren mit dem in der Bestellung angegebenen Durchmesser ermöglicht.

Zur optionalen Ausstattung gehören zusätzliche austauschbare Adapter, mit denen Sie mit Rohrdurchmessern von  $\varnothing 2$  bis  $\varnothing 5,5$  mm arbeiten können. Zusätzlich wurde ein Modul installiert, das die Anzahl der durchgeführten Trennzyklen zählt.



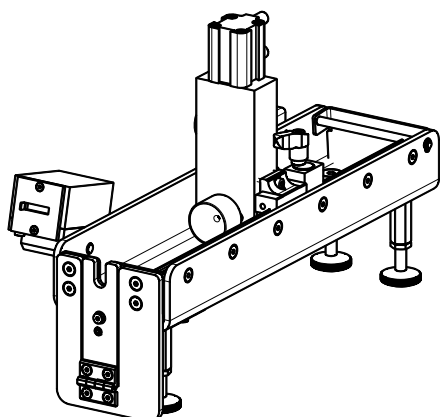

## Betriebsparameter

Kapazität: ~600 bis 1800 Stck./h (10 bis 30 Stck./Min).

Die maximale Kapazität hängt von der Betriebsorganisation an der Prozessstraße und Bedienererfahrung ab.

Trennlängenbereich: 45 bis 290 mm

Steigrohrdurchmesser:  $\varnothing 2$ ;  $\varnothing 3$ ;  $\varnothing 4,5$ ;  $\varnothing 5,5$  mm (je nach Adapterart im Einsatz)

## Abmessungen und Gewicht

Breite: 160 mm

Länge: 375 mm

Höhe: 245 mm (Einstellbereich: 25 mm)

Gewicht: ~5 kg

## Versorgungsparameter

Erforderlicher 0,6 bis 0,8 MPa (6 bis 8 bar)

Versorgungsdruck:

Luftverbrauch: 0,06 Liter/Trennvorgang

Druckluftqualität: Klasse IV nach ISO 8573-1 für Temperaturbereich 15 bis 35°C

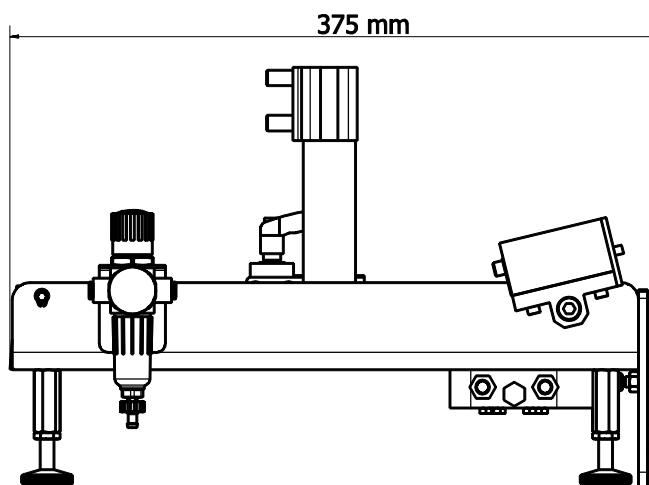
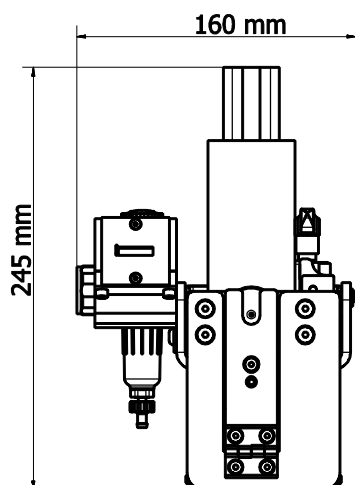

ZIGLER POLSKA Sp. z o.o.

ul. Braci Gutmanów 7

43-600 Jaworzno

POLAND

+48 32 616 36 70

[biuro@zigler.pl](mailto:biuro@zigler.pl)

[zigler@zigler.pl](mailto:zigler@zigler.pl)

[www.zigler.pl](http://www.zigler.pl)

VAT UE: PL6772294223

REGON: 120491798

KRS: KRS nr 0000032816

Sąd Rejonowy Katowice-Wschód  
w Katowicach

BANK ACC.

ING BANK ŚLĄSKI

PLN 56 1050 1360 1000 0090 3033 8132

EUR 94 1050 1360 1000 0024 0995 9893

SWIFT: INGBPLPW