

HALBAUTOMATISCHE FÜLLVORRICHTUNG TYP: Z-2001



Die halbautomatische Füllvorrichtung Z-2001 ist eine Vorrichtung zum Befüllen von Aerosolbehältern mit einem flüssigen Produkt (Wirkstoff). Die einzuspritzende Dosis des Produkts ist im Bereich von 5 bis 510 ml einstellbar (abhängig vom installierten Zylinder) und mit einer Genauigkeit von 0,5 ml1 wiederholbar. Die Maschine kann als ein halbautomatisches Tischmodell mit manueller Steuerung oder als eine wartungsfreie Baugruppe in einem automatischen Rundlaufmodul installiert werden.

Bei Bedarf kann die Vorrichtung in einer Ausführung gemäß den GMP-Anforderungen geliefert werden, wobei alle mit dem Produkt in Kontakt stehenden Anlagenteile aus AISI 316L-Stahl bestehen und alle Dichtungen aus Materialien bestehen, die für den Kontakt mit Lebensmitteln oder Arzneimitteln zugelassen sind.



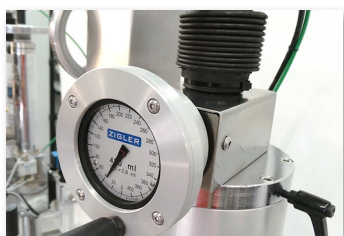

Prozessparameter

Kapazität: 1800 Stck./h (30 Stck./Min.) bei Dosis 100 ml;
900 Stck./h (15 Stck./Min.) bei Dosis 200 ml;
600 Stck./h (10 Stck./Min.) bei Dosis 500 ml;
Die maximale Kapazität hängt von der
Bedienererfahrung und der
Betriebsorganisation an der Prozessstraße ab

¹Dosiertoleranz: ± 0,5 ml bei Dosis 100 ml;
± 0,7 ml bei Dosis 200 ml;
± 1,0 ml bei Dosis 500 ml;

Behälterdurchmesser: ø35 mm bis ø66 mm

Behälterhöhe: 65 mm bis 320 mm

Abmessungen und Gewicht

Breite: 400 mm

Länge: 415 mm

Höhe: 940 mm (max 1175 mm)

Gewicht: 57 kg

Medienversorgung

Versorgungsart: Pneumatisch

Versorgungsdruck: 0,8 bis 1,0 MPa (8 ÷ 10 bar)

Luftverbrauch: 4,4 Liter/Zyklus

Pneumatischer Anschluss: Schnellschlussverbindung Serie RECTUS 26 (DN 7.2), Steckerverbindung angebracht an der Maschine

Druckluftqualität: Klasse IV nach ISO 8573-1 für
Temperaturbereich 15 bis 35°C

Produktversorgungsdruck: Je nach Produktdichte und -viskosität

Produktanschluss: Außengewinde G½" BSP angebracht an der Maschine

Produktversorgungsleitung: Minimales erforderliches Innendurchmesser ø12 mm, Druckfestigkeit entsprechend für den Produktversorgungsdruck



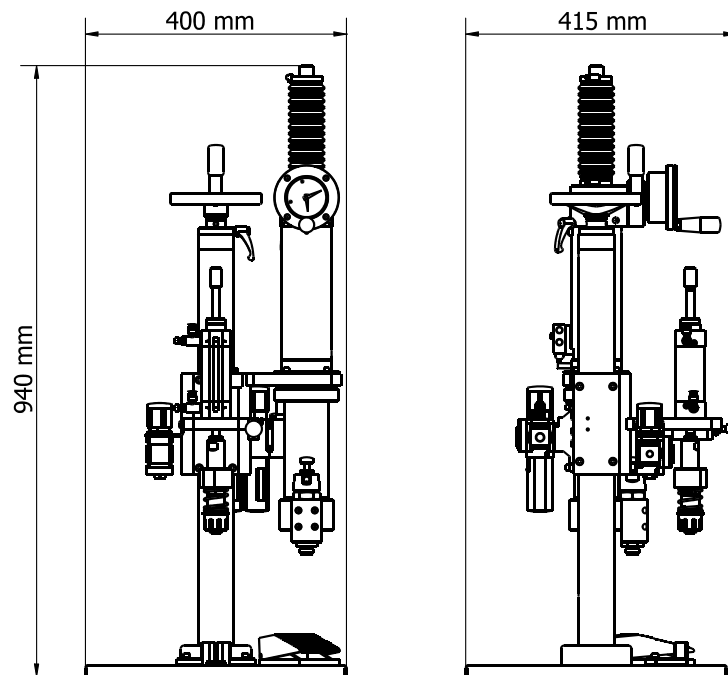

ZIGLER POLSKA Sp. z o.o.

ul. Braci Gutmanów 7
43-600 Jaworzno
POLAND

+48 32 616 36 70

biuro@zigler.pl

zigler@zigler.pl

www.zigler.pl

VAT UE: PL6772294223

REGON: 120491798

KRS: KRS nr 0000032816

Sąd Rejonowy Katowice-Wschód
w Katowicach

BANK ACC.

ING BANK ŚLĄSKI

PLN 56 1050 1360 1000 0090 3033 8132

EUR 94 1050 1360 1000 0024 0995 9893

SWIFT: INGBPLPW