

HALBAUTOMATISCHE BOV-FÜLLVORRICHTUNG TYP: Z-2323

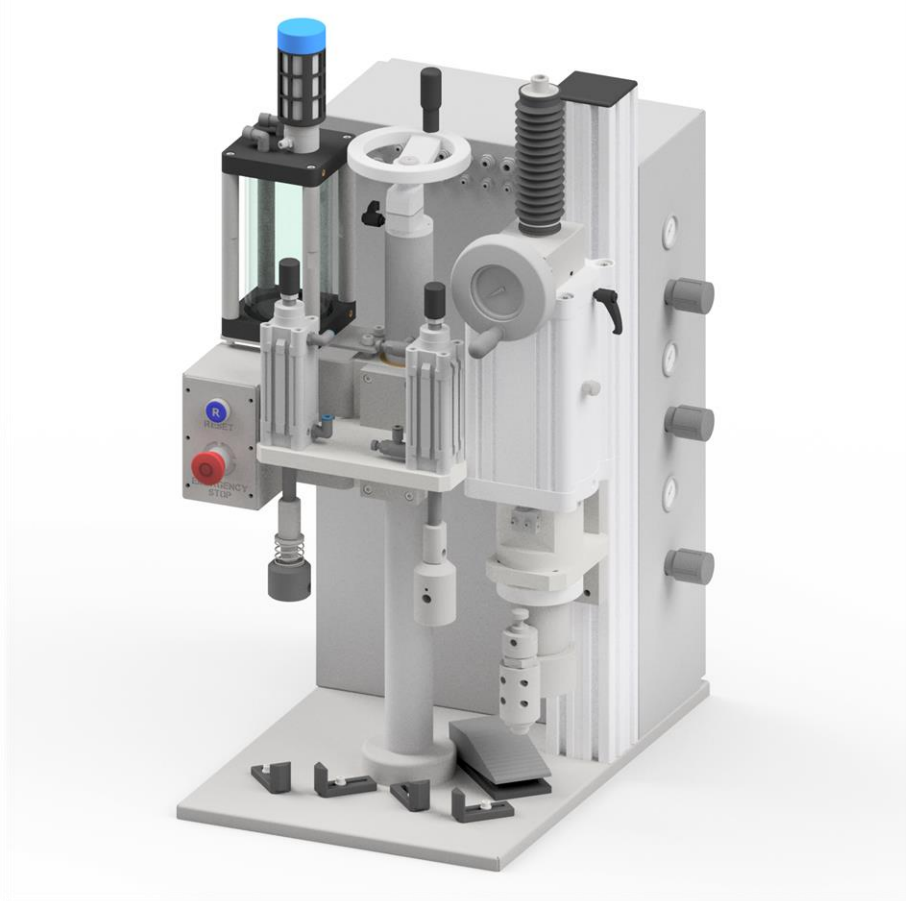

Die halbautomatische BOV-Füllvorrichtung Z-2323 ist eine Vorrichtung zum Befüllen von Aerosolbehältern mit flüssigem Produkt durch gecrimpte Bag-On-Valve-Ventile. Die Menge des abgegebenen Produkts wird im Bereich von 5 bis 510 ml (für einen Produktzylinder von $\varnothing 50$ mm) mit einer Toleranz von $\pm 0,5$ ml¹ geregelt. Die Vorrichtung ist mit 2 Arbeitsköpfen ausgestattet:

- Füllkopf - füllt den Behälter (BOV-Ventilbeutel) mit flüssigem Produkt. Eine zusätzliche Dichtungshülse wurde installiert, um die Sauberkeit und Qualität des Füllprozesses zu verbessern.
- Reinigungskopf - reinigt das Innere des Ventilbechers und -stammes nach dem Befüllen mittels eines Unterdrucksystems und eines Ablauftanks.

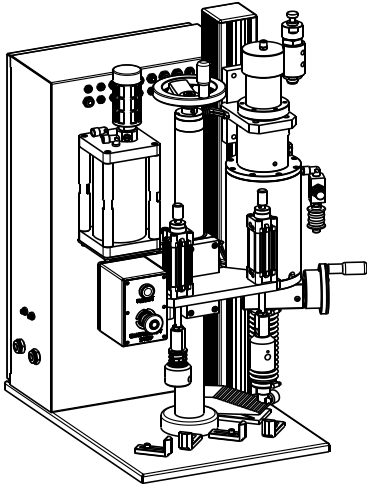

**Prozessparameter**

Kapazität: 1800 Stck./Stunde (30 Stck./Min) für Dosis 100 ml;
900 Stck./Stunde (15 Stck./Min) für Dosis 200 ml;
420 Stck./Stunde (7 Stck./Min) für Dosis 500 ml;
Die maximale Kapazität der Vorrichtung hängt von
der Betriebsorganisation an der Prozessanlage und
der Bedienererfahrung ab.

¹Dosiertoleranz: ± 0,5 ml für Dosis 100 ml;
± 0,7 ml für Dosis 200 ml;
± 1,0 ml für Dosis 500 ml;

Behälterdurchmesser: ø35 mm bis ø66 mm

Behälterhöhe: 65 mm bis 320 mm

Abmessungen und Gewicht

Breite: 560 mm

Länge: 590 mm

Höhe: 870 mm

Gewicht: 115 kg

Medienversorgung

Steuerung: Pneumatisch

Versorgungsdruck: 0,8 bis 1,0 MPa (8 bis 10 bar)

Luftaufnahme: 21 Liter/Zyklus

Luftversorgungsanschluss: Pneumatische Steckerverbindung ø12 mm

Druckluftqualität: Klasse IV gemäß ISO 8573-1 für
Temperaturbereich 15 bis 35°C

Produktversorgungsdruck: je nach Produktdichte und -viskosität

Produktanschluss: Außengewinde G½" BSP angebaut and der
Maschine

Produktversorgungsleitung: Innendurchmesser min. ø12 mm.
Druckbeständigkeit entsprechend dem
Produktversorgungsdruck.



ZIGLER POLSKA Sp. z o.o.

ul. Braci Gutmanów 7

43-600 Jaworzno

POLAND

+48 32 616 36 70

biuro@zigler.pl

zigler@zigler.pl

www.zigler.pl

VAT UE: PL6772294223

REGON: 120491798

KRS: KRS nr 0000032816

Sąd Rejonowy Katowice-Wschód
w Katowicach

BANK ACC.

ING BANK ŚLĄSKI

PLN 56 1050 1360 1000 0090 3033 8132

EUR 94 1050 1360 1000 0024 0995 9893

SWIFT: INGBPLPW

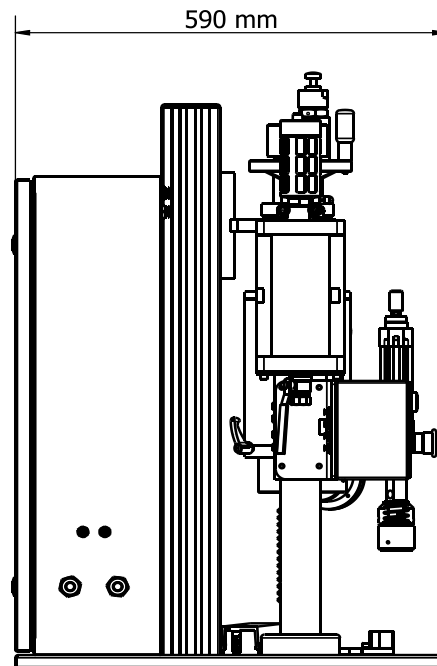
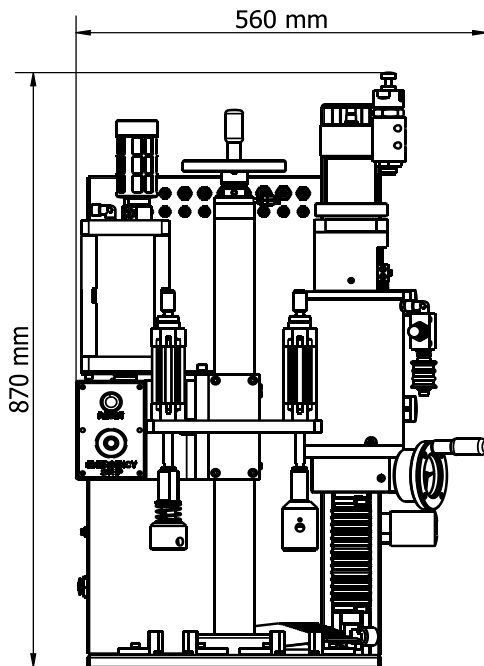

ZIGLER POLSKA Sp. z o.o.
ul. Braci Gutmanów 7
43-600 Jaworzno
POLAND
+48 32 616 36 70

biuro@zigler.pl
zigler@zigler.pl
www.zigler.pl

VAT UE: PL6772294223
REGON: 120491798
KRS: KRS nr 0000032816
Sąd Rejonowy Katowice-Wschód
w Katowicach

BANK ACC.
ING BANK ŚLĄSKI
PLN 56 1050 1360 1000 0090 3033 8132
EUR 94 1050 1360 1000 0024 0995 9893
SWIFT: INGBPLPW