

RUNDLAUF-INDEXIERMODUL MRI 110/16

TYP: Z-1300



Eine Vorrichtung zum Abfüllen von Parfums in Glasflaschen mit Zerstäubern. MRI 110/16 ist eine vollständig pneumatische Vorrichtung zum Abfüllen von Flaschen aus Glas oder Kunststoff, mit Flüssigprodukten. Für die MRI wurden Materialien von höchster Qualität (rostfreier und säurebeständiger Stahl) verwendet, die auch in einer sehr aggressiven Umgebung betrieben werden können. Die MRI-Vorrichtungen sind so konstruiert, dass die Möglichkeit einer Explosionsgefahr im Produktionsprozess ausgeschlossen ist. Die Verwendung von austauschbaren Indexrad-Aufnahmestellen sowie eine einfache und reibungslose Höhenverstellung der Module ermöglichen eine effiziente Änderung des Produktionsprofils, sodass die Anpassung an sich schnell ändernde Marktanforderungen kein Problem darstellt. Als Teil der Standardausrüstung erhält der Benutzer zusammen mit der Vorrichtung 1 Satz Formateinlagen, welche den Betrieb (abhängig von der Geometrie der Flaschen) mit 1 oder 2 Flaschentypen erlauben.



ZIGLER

AEROSOL & FILLING TECHNOLOGY

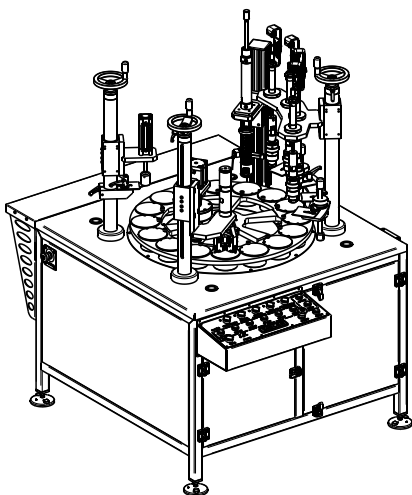

Einsatzparameter

Produktionskapazität: Standardmäßig wird von 1200 bis 1500 Stck./Stunde (20 bis 25 Stck./Min.) ausgegangen. Die Zielkapazität hängt von der Eigenschaft des Flüssigprodukts (Schaumbildung), Betriebsorganisation und Bedienererfahrung ab.

Betriebsdruck: 0,6 bis 0,8 MPa (6 bis 8 bar)

Abmessungen und Gewicht

Breite: 1220 mm

Länge: 1510 mm

Höhe: 1700 mm (+/- 50 mm regelbar)

Gewicht: 300 - 550 kg (ja nach Konfiguration)

Medienversorgung

Versorgungsart: Pneumatisch (+ wahlweise elektrisch)

Versorgungsdruck: 0,8 bis 1,0 MPa (8 bis 10 bar)

Luftverbrauch: 12 bis 25 m³/h – je nach Kapazitäts- und zu dosierender Flüssigkeitsmenge.

Druckluftqualität: Klasse IV nach ISO 8573-1 für Temperaturbereich 15 bis 25° C

Versorgungsspannung: 230V, 50 Hz

(wahlweise):

Leistungsaufnahme: 0,53 kW

(wahlweise):

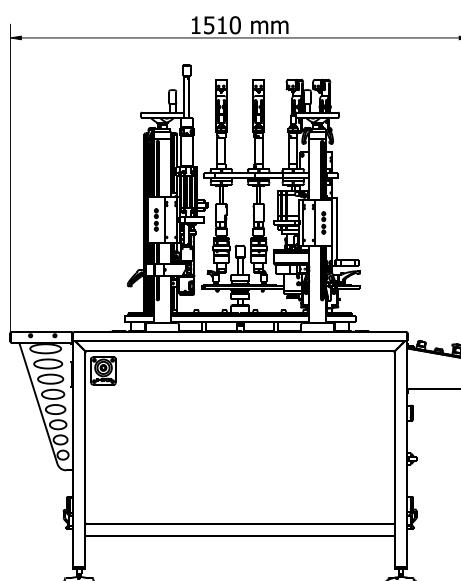
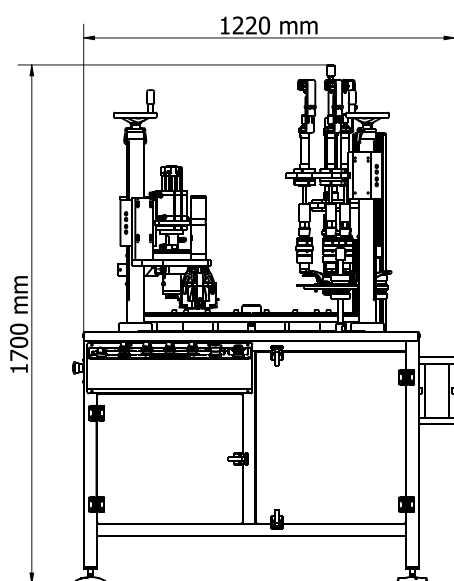

 ZIGLER POLSKA Sp. z o.o.

ul. Braci Gutmanów 7

43-600 Jaworzno

POLAND

 +48 32 616 36 70

 biuro@zigler.pl

zigler@zigler.pl

 www.zigler.pl

VAT UE: PL6772294223

REGON: 120491798

KRS: KRS nr 0000032816

Sąd Rejonowy Katowice-Wschód
w Katowicach

BANK ACC.

ING BANK ŚLĄSKI

PLN 56 1050 1360 1000 0090 3033 8132

EUR 94 1050 1360 1000 0024 0995 9893

SWIFT: INGBPLPW