

## RUNDLAUF GASFÜLLMODUL ZIGMAT 180-1 TYP: Z-1412



Das Rundlaufgasfüllmodul ZIGMAT Z-1412 ist ein Bestandteil der automatischen Aerosolfüllstraße und dient zum Befüllen von Aerosolbehältern mit Treibmittel durch ein gecrimptes Aerosolventil. Die Aufgabe wird mit 9 Gasfüllmodulen ausgeführt.

Die Nennkapazität der Vorrichtung beträgt bis zu 180 Stück/Minute. Alle Arbeitszyklen finden während eines kontinuierlichen (ununterbrochenen) Rundlaufs statt, der durch das elektrische Antriebssystem erzwungen wird.



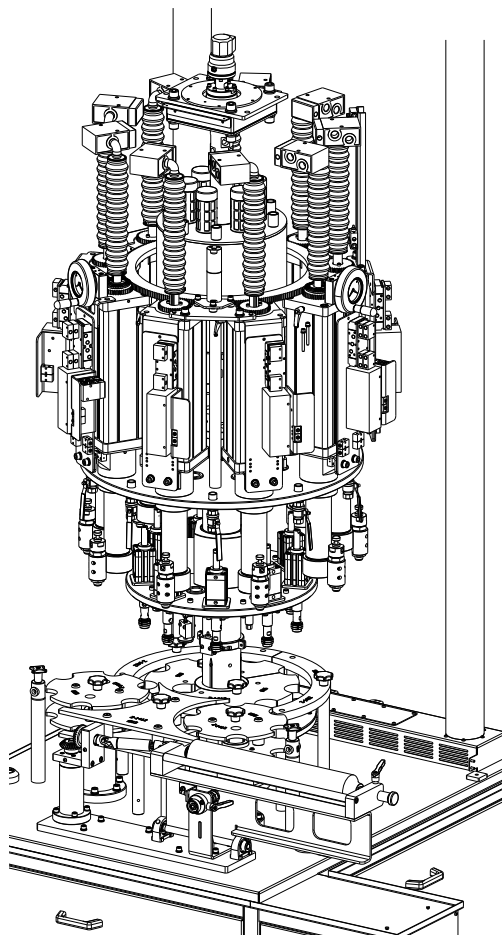

## Prozessparameter:

Kapazität: bis 180 Stück/Minute  
Behälterhöhe: 100 bis 320 mm (unter Einsatz von auswechselbarem Zubehör)  
Behältermesser:  $\varnothing 35$  bis  $\varnothing 66$  mm (unter Einsatz von auswechselbarem Zubehör)

## Abmessungen und Gewicht

Breite: 1705 mm  
Länge: 1345 mm  
Höhe: 2770 mm  
Gewicht: ~1560 kg

## Versorgungsparameter:

Versorgungsart: Elektrisch und pneumatisch  
Erforderliche Versorgungsspannung: 3x230 VAC, 50Hz  
Leistung: 0,75 kW  
Erforderlicher Versorgungsdruck: 0,8 bis 1,0 MPa (8 bis 10 bar)  
Druckluftqualität: Klasse IV gemäß ISO 8573-1 für Temperaturbereich 15 bis 35° C  
Pneumatischer Anschluss: Außengewinde G1"

## Gasanschluss

Erforderlicher Gasdruck: Min. 0,5 MPa (5 bar) je nach Treibmitteldampfdruck  
Leitungsart: Antistatischer Teflonschlauch  $\varnothing 1/2$   
Leitungsende: Außengewinde G $3/4$ "



 **ZIGLER POLSKA Sp. z o.o.**

ul. Braci Gutmanów 7  
43-600 Jaworzno  
POLAND

 +48 32 616 36 70

 [biuro@zigler.pl](mailto:biuro@zigler.pl)

[zigler@zigler.pl](mailto:zigler@zigler.pl)

 [www.zigler.pl](http://www.zigler.pl)

VAT UE: PL6772294223

REGON: 120491798

KRS: KRS nr 0000032816

Sąd Rejonowy Katowice-Wschód  
w Katowicach

**BANK ACC.**

**ING BANK ŚLĄSKI**

PLN 56 1050 1360 1000 0090 3033 8132

EUR 94 1050 1360 1000 0024 0995 9893

SWIFT: INGBPLPW

