

PRODUKTPUMPE TYP: Z-2109

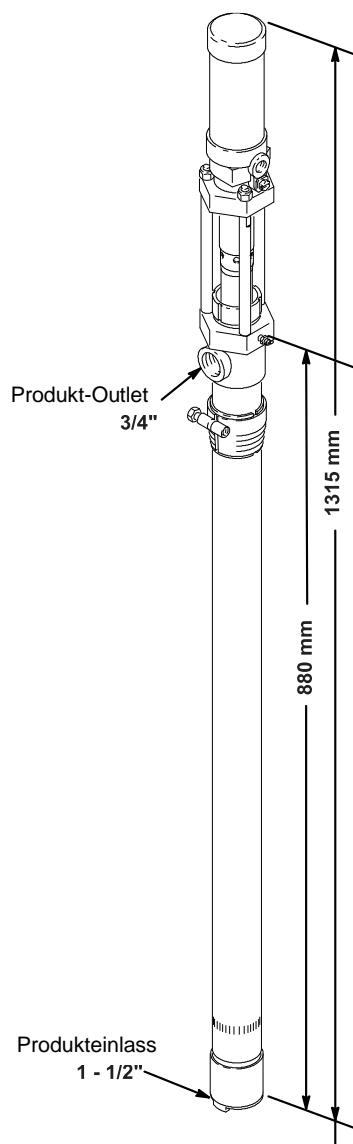

Die Produktpumpe ist für die Zuführung von aktiven Wirkstoffen zum Abfüllmodul zur Abfüllung von Aerosolbehältern vorgesehen. Die Produktpumpe sichert einen konstanten Flüssigkeitsausgangsdruck im Bereich von 0,2 bis 1,0 MPa. Die Produktpumpe ist erforderlich, um eine konstante Dosierrate durch das Füllmodul aufrechtzuerhalten, wenn der Betriebsmitteldruck auf der Saugseite niedriger als 0,3 MPa ist. Das Betriebsteil besteht aus hochwertigem säurebeständigem Stahl. Die auf dem Kolben verwendete Dichtung ermöglicht es, alle Arten von Flüssigprodukten zuzuführen, die für die Herstellung von Aerosolen benötigt werden.





Betriebsparameter

Kapazität: Bis zu 19 Liter/Minute

Produktausgang: G3/4 Zoll

Verdichtungsverhältnis: 1/1
(Luftdruck/Flüssigkeitsdruck)

Abmessungen und Gewicht

Gesamtlänge: 1315 mm

Wirksamer Kolbendurchmesser: 35,2 mm

Hublänge: 101,6 mm

Gewicht: ~10 kg

Versorgung

Versorgungsart: pneumatisch

Max. Luftdruck: 12 bar (1,2 MPa)

Druckluftqualität: Klasse IV nach ISO 8573-1 für den
Temperaturbereich von 15 bis
35°C

Pneumatischer Anschluss: G1/4 Zoll

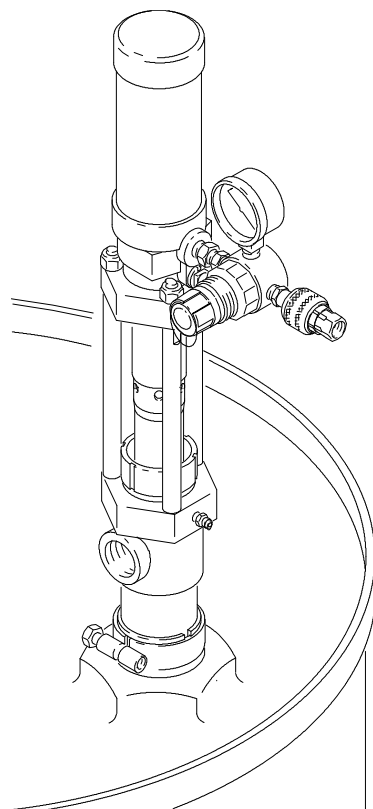

ZIGLER POLSKA Sp. z o.o.

ul. Braci Gutmanów 7

43-600 Jaworzno

POLAND

+48 32 616 36 70

biuro@zigler.pl

zigler@zigler.pl

www.zigler.pl

VAT UE: PL6772294223

REGON: 120491798

KRS: KRS nr 0000032816

Sąd Rejonowy Katowice-Wschód
w Katowicach

BANK ACC.

ING BANK ŚLĄSKI

PLN 56 1050 1360 1000 0090 3033 8132

EUR 94 1050 1360 1000 0024 0995 9893

SWIFT: INGBPLPW