

RUNDLAUFMODUL ZIGMAT 180-3 TYP: Z-1432

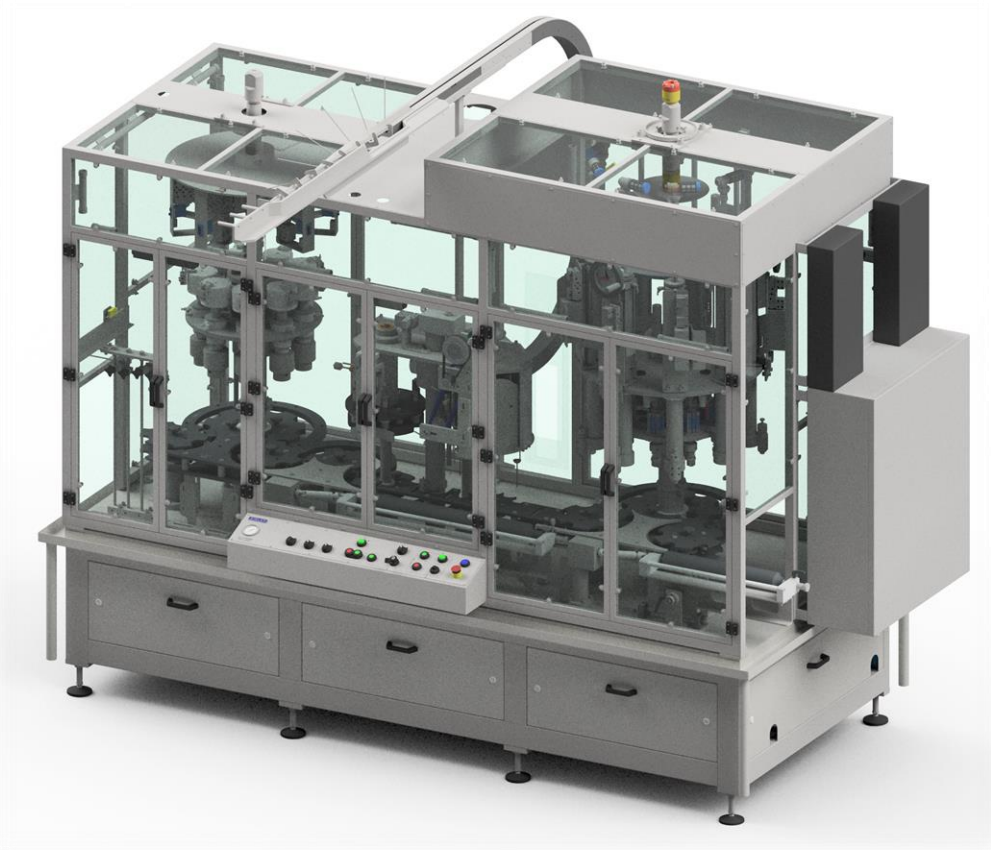

Das Rundlaufmodul Zigmat 180 Typ Z-1432 ist ein Anlagenteil der automatischen Aerosolfüllanlage und für die folgenden Vorgangsstufen des Produktionszyklus vorgesehen:

- Entnahme von leeren Aerosolbehältern vom Förderband;
- Abfüllen von leeren Aerosolbehälter mit Flüssigprodukt – erfolgt mittels Füllmodul, welches mit 9 Zylindern mit Arbeitsköpfen ausgestattet ist;
- Aufgabe des Aerosolventils an den Behälter und Vorbereitung fürs Crimpen - die Prozessstufe wird zusammen mit dem Ventileinwurfmodul einschließlich Ventilaufsetzmodul ausgeführt. Die Ventile werden über die Führung, die den Einwurfmechanismus mit dem Ventilsortierer Z-3009 verbindet, an das Einwurfmodul geliefert.
- Permanentes und dichtes Aerosolventilcrimpen an einem gefüllten Behälter mit optionaler Vakuumfunktion. Die Stufe wird mittels 9 Crimpmodule ausgeführt.
- Ausladung fertiger Aerosolprodukte auf ein Förderband.

Die Nennkapazität der Vorrichtung beträgt bis zu 180 Stück/Minute. Alle Arbeitszyklen finden während eines kontinuierlichen (ununterbrochenen) Rundlaufs statt, der vom elektrischen Antriebssystem erzwungen wird. Die auf Gestellen angebrachten Arbeitsmodule werden pneumatisch versorgt.



ZIGLER

AEROSOL & FILLING TECHNOLOGY

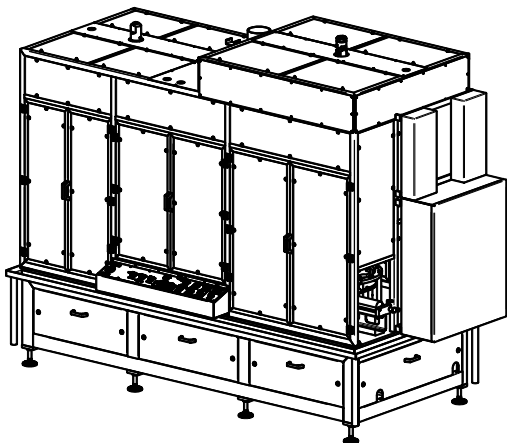

Prozessparameter

Kapazität: bis 10800 Stück/Stunde (180 Stück/Min.)
Betriebsdruck: 0,8 MPa (8 bar)
Gehandhabte Behälterhöhen: 100 - 320 mm (unter Einsatz vom
wechselbaren Zubehör)
Gehandhabte $\varnothing 35 - \varnothing 66$ mm (unter Einsatz vom
Behälterdurchmesser: wechselbaren Zubehör)

Abmessungen und Gewicht

Breite: 3440 mm
Länge: 1840 mm
Höhe: 2750 mm
Gewicht: ~3600 kg

Medienversorgung

Versorgungsart: Elektrisch und pneumatisch
Versorgungsdruck: 0,8 bis 1,0 MPa (8 bis 10 bar)
Luftverbrauch: 63 m³/h
Versorgungsspannung: 3x230 VAC 50 Hz
Leistungsaufnahme: 2,2 kW
Druckluftqualität: Klasse IV gemäß ISO 8573-1 für
Temperaturbereich 15 bis 35° C

Produktversorgungsdruck: 0,2 bis 0,6 MPa (2 bis 6 bar)

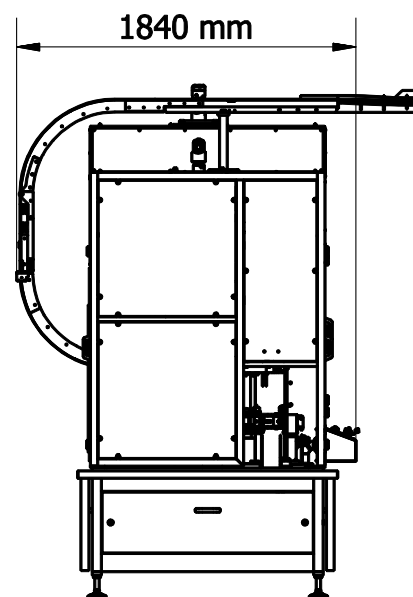
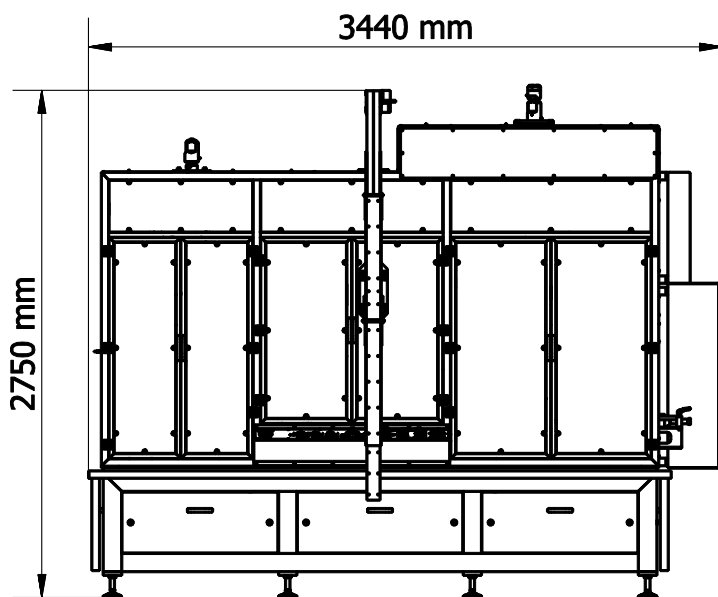

 **ZIGLER POLSKA Sp. z o.o.**
ul. Braci Gutmanów 7
43-600 Jaworzno
POLAND
 +48 32 616 36 70

 biuro@zigler.pl
zigler@zigler.pl
 www.zigler.pl

VAT UE: PL6772294223
REGON: 120491798
KRS: KRS nr 0000032816
Sąd Rejonowy Katowice-Wschód
w Katowicach

BANK ACC.
ING BANK ŚLĄSKI
PLN 56 1050 1360 1000 0090 3033 8132
EUR 94 1050 1360 1000 0024 0995 9893
SWIFT: INGBPLPW