

## DOSENAUFGABETISCH TYP: Z-5215

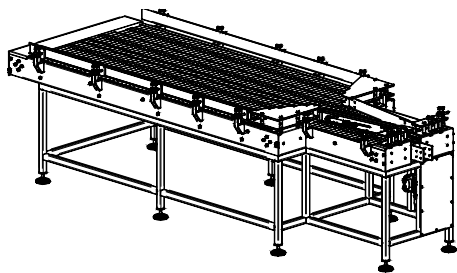

Der Dosenaufgabebereich Z-5215 ist eine Eingangsvorrichtung der Prozessstraße zur Herstellung von Aerosolprodukten. Die Hauptaufgabe des Aufgabebereiches besteht darin, kontinuierlich leere Behälter gemäß den Anforderungen der Prozessstraße einzubringen. Der Aufgabebereich ist mit einer beweglichen Barriere ausgestattet, die verhindert, dass die Behälter beim Verlassen des Förderbandes stecken bleiben.





## Abmessungen und Gewicht

Breite:	1365 mm
Länge:	3620 mm
Bandflächenniveau:	900 mm
Höhe:	1035 mm
Gewicht:	~400 kg

## Motor

Leistung:	0,37 kW
Umdrehungen:	1370 U./Min.

## Medienversorgung

Versorgungsart:	Elektrisch, pneumatisch
Versorgungsspannung:	3x230V AC, 50Hz
Leistung:	0,37 kW
Erforderlicher	8 bis 10 bar (0,8 bis 1,0
Versorgungsdruck:	MPa)
Luftverbrauch:	2,5 m <sup>3</sup> /h

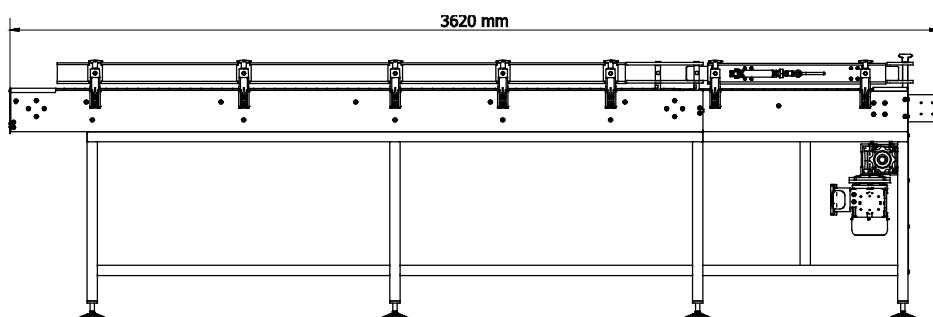
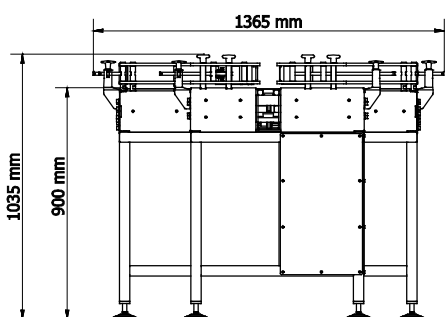

 **ZIGLER POLSKA Sp. z o.o.**

ul. Braci Gutmanów 7  
43-600 Jaworzno  
POLAND

 +48 32 616 36 70

 [biuro@zigler.pl](mailto:biuro@zigler.pl)

[zigler@zigler.pl](mailto:zigler@zigler.pl)

 [www.zigler.pl](http://www.zigler.pl)

VAT UE: PL6772294223

REGON: 120491798

KRS: KRS nr 0000032816

Sąd Rejonowy Katowice-Wschód  
w Katowicach

BANK ACC.

ING BANK ŚLĄSKI

PLN 56 1050 1360 1000 0090 3033 8132

EUR 94 1050 1360 1000 0024 0995 9893

SWIFT: INGBPLPW