

TAVOLO DI CARICO TIPO: Z-5205

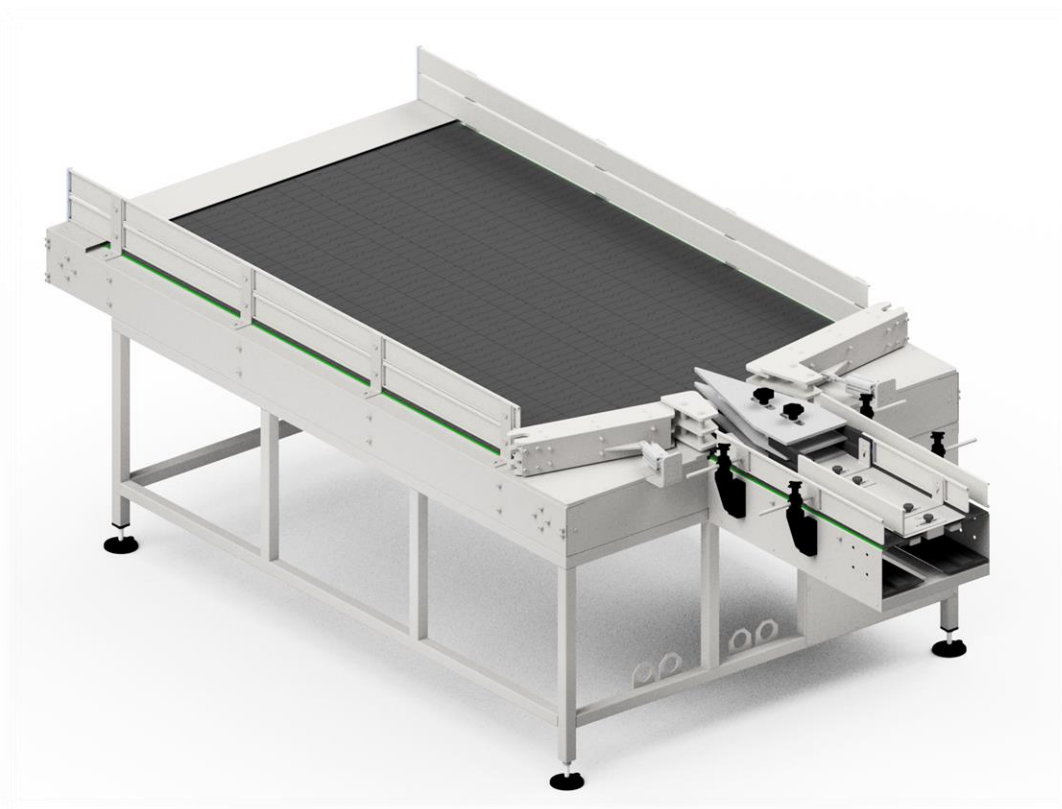

Il tavolo di carico Z-5205 è situato all'inizio della linea di produzione delle bombolette spray. Il principale compito del tavolo di carico è quello di fornire agli altri macchinari, in modo continuo, recipienti vuoti, in base ai fabbisogni della linea di produzione. Il tavolo è dotato di un sistema che impedisce il blocco di recipienti all'uscita dal tavolo. Il tavolo è dotato di serie di due nastri di uscita e adatto per erogare recipienti ai macchinari della linea di produzione in configurazione speculare (doppia).



Dimensioni e peso

Larghezza:	1495 mm
Lunghezza:	3200 mm
Altezza della superficie della piastra:	900 mm
Altezza totale:	1090 ± 50 mm (regolazione)
Capacità della zona di erogazione:	~ 550 pz. (recipienti ø66 mm)
Peso:	~ 350 kg

Motorizzazione

Potenza motore:	0,37 kW
Coppia:	1370 giri/min.

Alimentazione

Tipo di alimentazione:	elettrica e pneumatica
Tensione di alimentazione:	3×230 VAC, 50 Hz
Potenza:	0,37 kW
Pressione di alimentazione:	8 - 10 bar (0,8 - 1,0 MPa)
Consumo aria:	2,5 m ³ /h

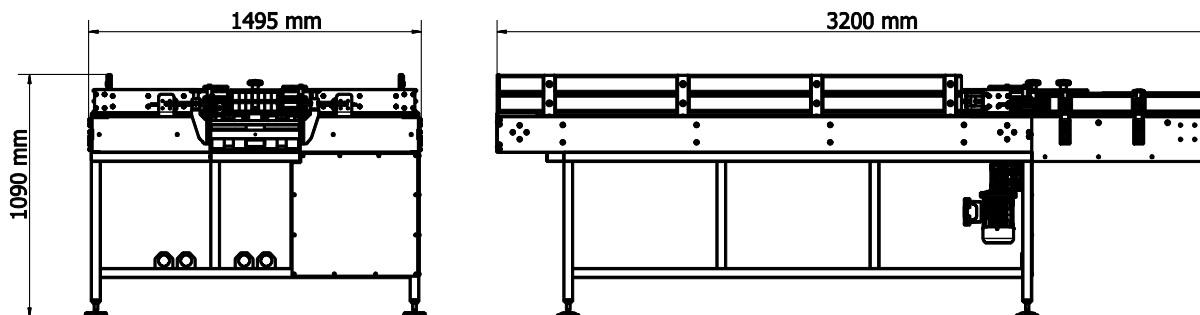

 **ZIGLER POLSKA Sp. z o.o.**

ul. Braci Gutmanów 7
43-600 Jaworzno
POLAND

 +48 32 616 36 70

 biuro@zigler.pl

zigler@zigler.pl

 www.zigler.pl

VAT UE: PL6772294223

REGON: 120491798

KRS: KRS nr 0000032816

Sąd Rejonowy Katowice-Wschód
w Katowicach

BANK ACC.

ING BANK ŚLĄSKI

PLN 56 1050 1360 1000 0090 3033 8132

EUR 94 1050 1360 1000 0024 0995 9893

SWIFT: INGBPLPW