

## AUFGABETISCH TYP: Z-5204

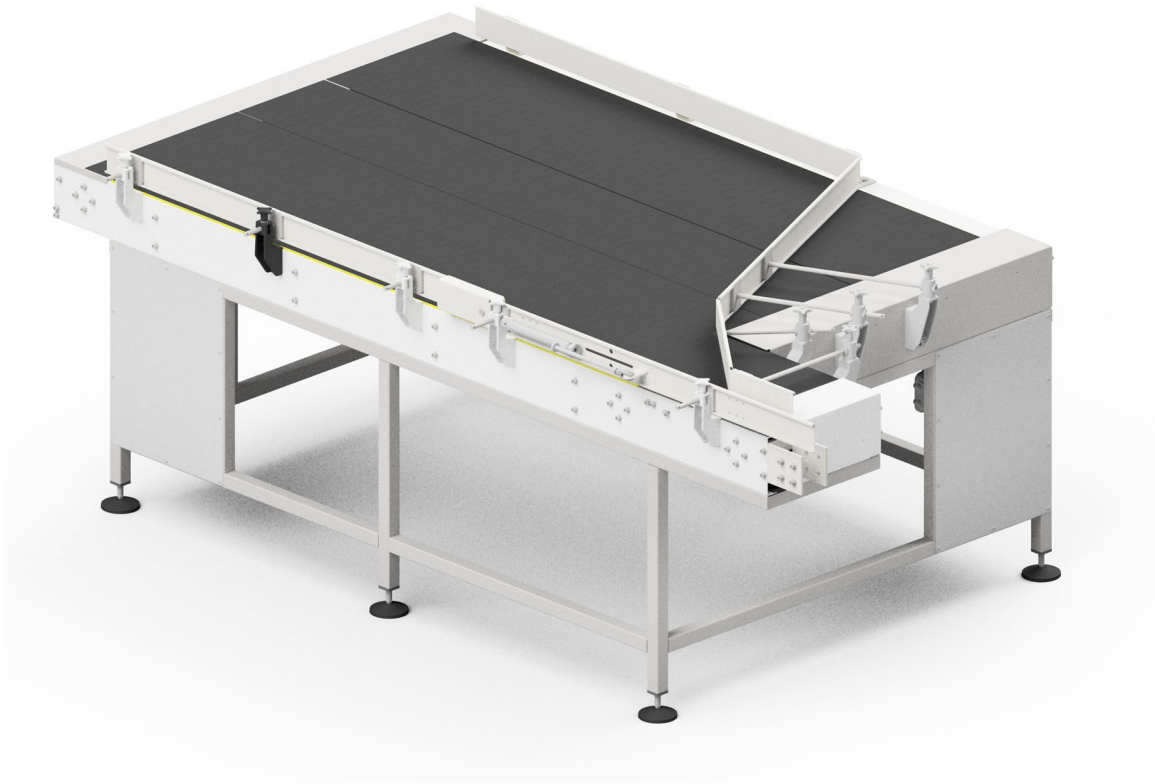

Der Aufgabetisch Typ Z-5204 ist ein Eingangsgerät der Prozessstraße zur Herstellung von Aerosolprodukten. Die grundlegende Aufgabe des Aufgabetisches besteht darin, leere Behälter an die nachgeschalteten Maschinen entsprechend den Bedürfnissen der Prozessstraße kontinuierlich einzuspeisen. Der Tisch wurde mit einem System ausgestattet, das die Stauung von Behältern im Ausgangssegment des Tisches verhindert.



## Abmessungen und Gewicht:

Breite:	1550 mm
Länge:	2800 mm
Kettenoberflächenniveau:	900 mm
Gesamthöhe:	1010 (± 50 mm Regelung)
Volumen des Aufgabebereichs:	~430 Stck. (Behälter ø66mm)
Breite des Aufgabebereichs:	1320 mm
Gewicht:	~296 kg

## Antriebssystem:

Motorleistung:	0.37 kW
Umdrehungen:	1370 U/Min.

## Versorgung:

Versorgungsart:	Elektrisch, pneumatisch
Versorgungsspannung:	3x230V AC, 50Hz
Leistung:	0.37 kW
Versorgungsdruck:	8 bis 10 bar (0,8 bis 1,0 MPa)
Luftverbrauch:	2,5 m <sup>3</sup> /h

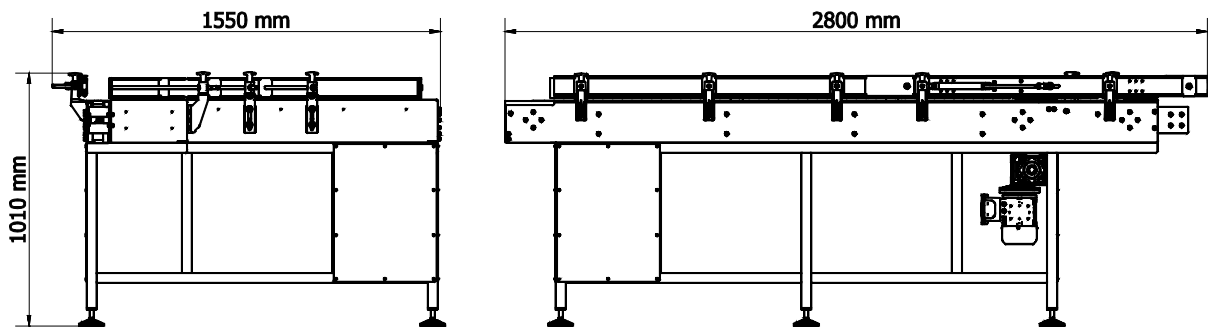

**ZIGLER POLSKA Sp. z o.o.**

ul. Braci Gutmanów 7  
43-600 Jaworzno  
POLAND

+48 32 616 36 70

biuro@zigler.pl

zigler@zigler.pl

www.zigler.pl

VAT UE: PL6772294223

REGON: 120491798

KRS: KRS nr 0000032816

Sąd Rejonowy Katowice-Wschód  
w Katowicach

**BANK ACC.**

**ING BANK ŚLĄSKI**

PLN 56 1050 1360 1000 0090 3033 8132

EUR 94 1050 1360 1000 0024 0995 9893

SWIFT: INGBPLPW