

## DOSENAUFGABETISCH TYP: Z-5200

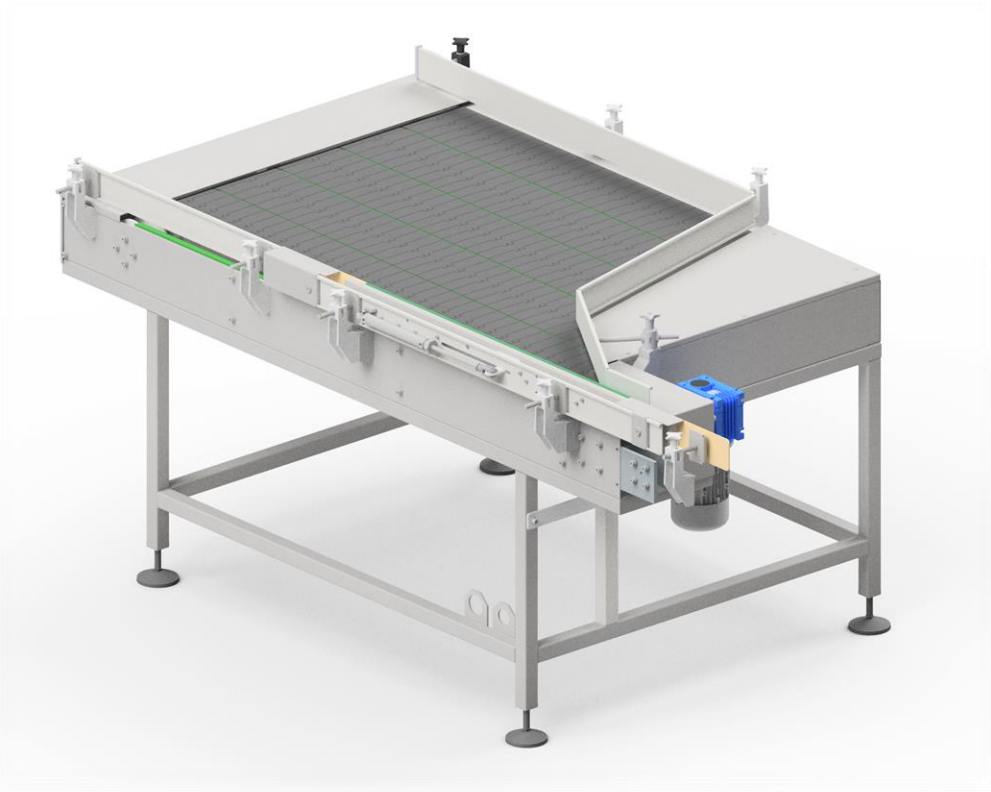

Der Dosenaufgabetisch Z-5200 ist eine Eingangsvorrichtung der Prozessstraße zur Herstellung von Aerosolprodukten. Die Hauptaufgabe des Aufgabetisches besteht darin, kontinuierlich leere Behälter gemäß den Anforderungen der Prozessstraße einzubringen. Der Aufgabetisch ist mit einer beweglichen Barriere ausgestattet, die verhindert, dass die Behälter beim Verlassen des Förderbandes stecken bleiben.

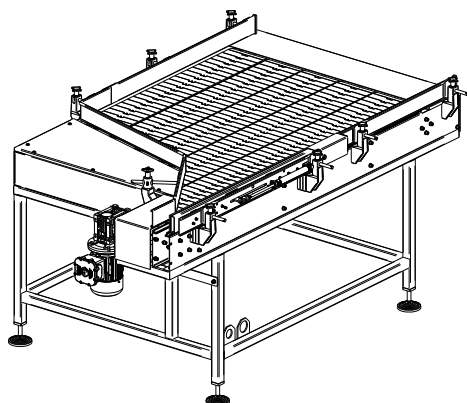



## Abmessungen und Gewicht

Breite:	1300 mm
Länge:	2015 mm
Bandflächenniveau:	900 mm
Höhe:	1000 ± 50 mm (regelbar)
Gewicht:	~225 kg

## Motor

Leistung:	0,37 kW
Umdrehungen:	1370 U./Min.

## Medienversorgung

Versorgungsart:	Elektrisch, pneumatisch
Versorgungsspannung:	3x230V AC, 50Hz
Leistung:	0,37 kW
Erforderlicher Versorgungsdruck:	8 bis 10 bar (0,8 bis 1,0 MPa)
Luftverbrauch:	2,5 m <sup>3</sup> /h

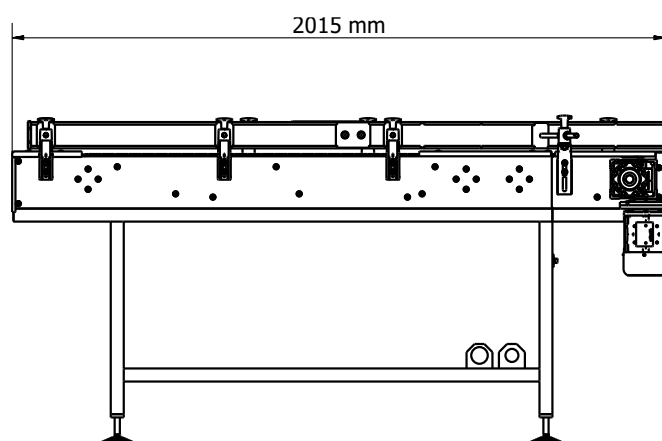
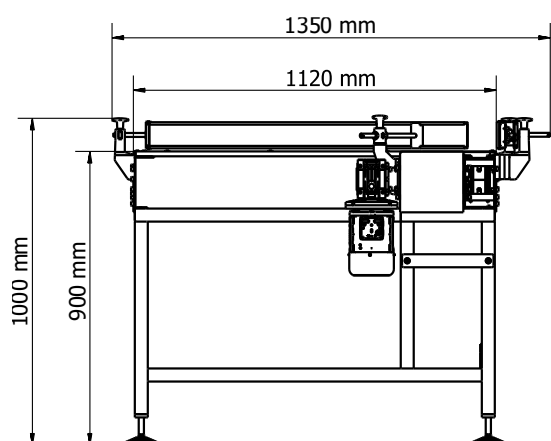

**ZIGLER POLSKA Sp. z o.o.**

ul. Braci Gutmanów 7  
43-600 Jaworzno  
POLAND

+48 32 616 36 70

biuro@zigler.pl

zigler@zigler.pl

www.zigler.pl

VAT UE: PL6772294223

REGON: 120491798

KRS: KRS nr 0000032816

Sąd Rejonowy Katowice-Wschód  
w Katowicach

BANK ACC.

ING BANK ŚLĄSKI

PLN 56 1050 1360 1000 0090 3033 8132

EUR 94 1050 1360 1000 0024 0995 9893

SWIFT: INGBPLPW