

TAVOLO DI CARICO TIPO: Z-5215

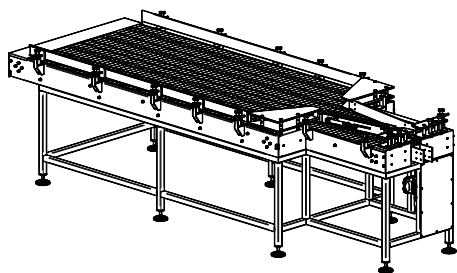

Il tavolo di carico Z-5215 è situato all'inizio della linea di produzione delle bombolette spray. Il principale compito del tavolo di carico è quello di fornire in modo continuo recipienti vuoti, in base ai fabbisogni della linea di produzione. Il tavolo è dotato di una barriera mobile che impedisce il blocco di recipienti all'uscita sul trasportatore a nastro.





Dimensioni di ingombro e peso

Larghezza:	1365 mm
Lunghezza:	3620 mm
Altezza della superficie del nastro:	900 mm
Altezza:	1035 mm
Superficie di trasporto: (per barattoli ø66 mm):	~ 600 pz.
Larghezza della zona di erogazione:	1090 mm
Peso:	~ 400 kg

Motore

Potenza:	0,37 kW
Coppia:	1370 giri/min.

Alimentazione

Tipo di alimentazione:	elettrica e pneumatica
Tensione di alimentazione:	3×230 VAC, 50 Hz
Potenza:	0,37 kW
Pressione di alimentazione:	8 - 10 bar (0,8 - 1,0 MPa)
Consumo aria:	2,5 m ³ /ora

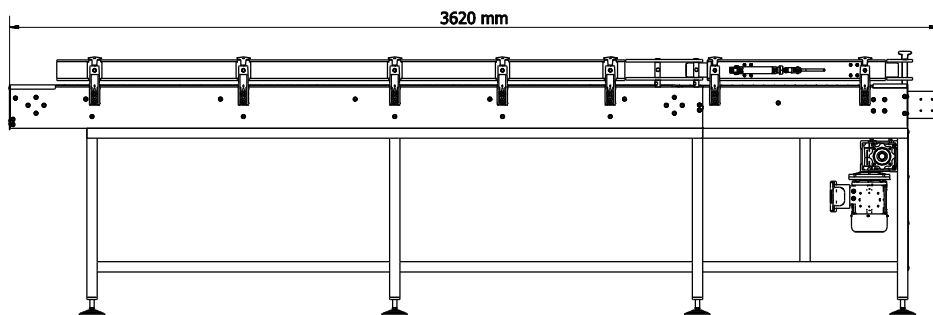
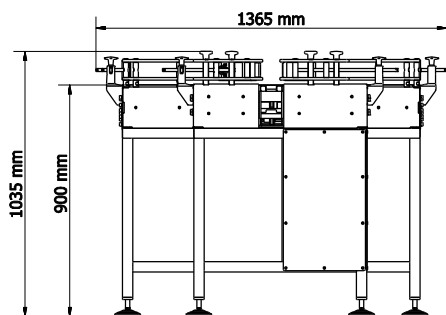

 **ZIGLER POLSKA Sp. z o.o.**

ul. Braci Gutmanów 7
43-600 Jaworzno
POLAND

 +48 32 616 36 70

 biuro@zigler.pl

zigler@zigler.pl

 www.zigler.pl

VAT UE: PL6772294223

REGON: 120491798

KRS: KRS nr 0000032816

Sąd Rejonowy Katowice-Wschód
w Katowicach

BANK ACC.

ING BANK ŚLĄSKI

PLN 56 1050 1360 1000 0090 3033 8132

EUR 94 1050 1360 1000 0024 0995 9893

SWIFT: INGBPLPW