

## ELEVATORE TIPO: Z-4009



L'elevatore Z-4009 è una macchina concepita per il riempimento automatico della riserva di elementi nel cesto del selezionatore collegato. L'elevatore è dotato di una tramoggia di elevata capienza, che può essere riempita ad intervalli lunghi e non richiede la costante attenzione dell'operatore. Entrambi i macchinari operano insieme grazie a un sistema di sensori comune.



## Dimensioni di ingombro e peso

Larghezza: 880 mm  
Lunghezza: 2060 mm  
Altezza: 2255 mm  
Peso: ~ 300 kg

## Motorizzazione

Potenza motore: 0,37 kW  
Coppia: 1370 giri/min.  
Rapporto di  
trasmissione: i=80

## Alimentazione

Tipo di  
alimentazione: elettrica  
Tensione di  
alimentazione: 3x400V AC, 50 Hz  
Potenza  
assorbita: 0,37 kW

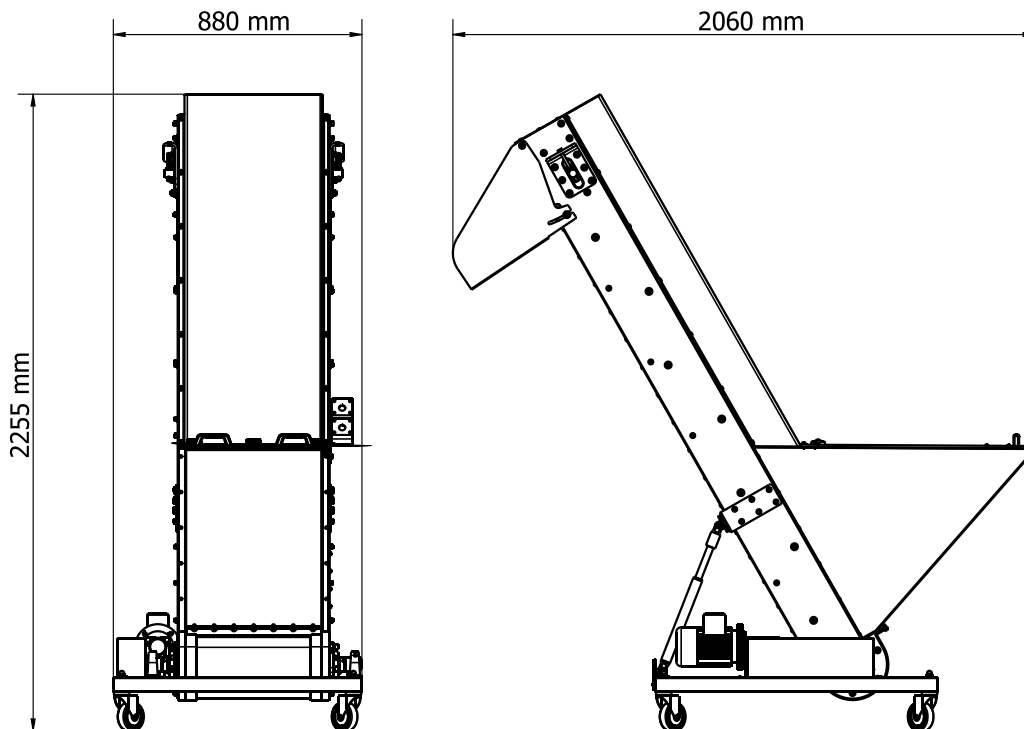

**ZIGLER POLSKA Sp. z o.o.**

ul. Braci Gutmanów 7  
43-600 Jaworzno  
POLAND

+48 32 616 36 70

biuro@zigler.pl

zigler@zigler.pl

www.zigler.pl

VAT UE: PL6772294223

REGON: 120491798

KRS: KRS nr 0000032816

Sąd Rejonowy Katowice-Wschód  
w Katowicach

BANK ACC.

ING BANK ŚLĄSKI

PLN 56 1050 1360 1000 0090 3033 8132

EUR 94 1050 1360 1000 0024 0995 9893

SWIFT: INGBPLPW