

FÖRDERBAND TYP: Z-5400

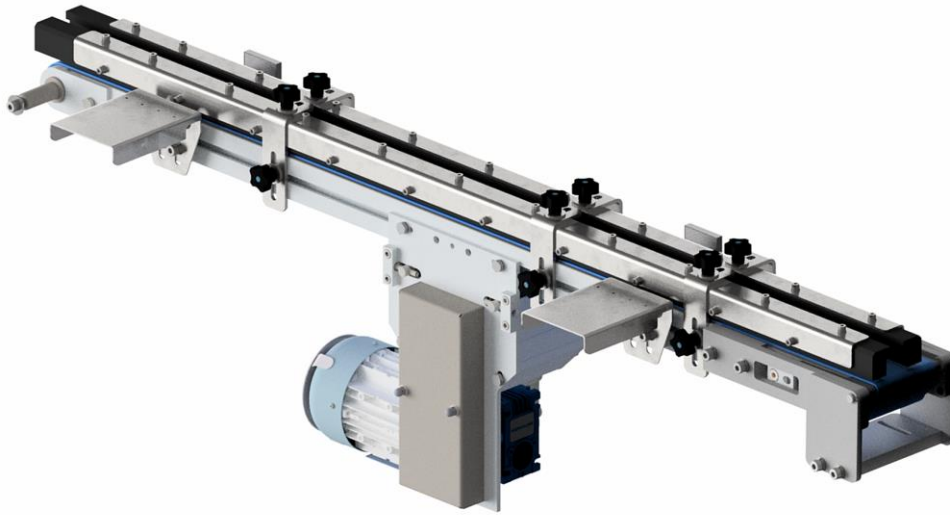

Die Hauptaufgabe des Förderbandes Z-5400 besteht darin, kleine Elemente (Sprühköpfe, Kappen, Ventile usw.) zwischen Sortierern und Aufsetz-/Verschlussmaschinen zu transportieren.

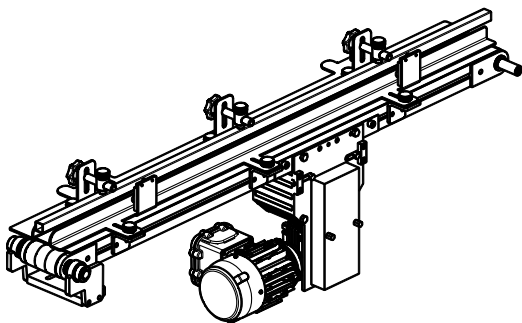

Abmessungen und Gewichte

Breite: Gesamtbreite ~275 mm; Bandbreite ~90 mm

Modullänge: Je nach Bestellung

Gewicht: Je nach Länge (bis 40 kg)

Medienversorgung

Versorgungsart: Elektrisch

Versorgungsspannung: 3x400V AC, 50Hz

Leistungsaufnahme: 0,09 kW

