

AUFNAHMETISCH TYP: Z-5102

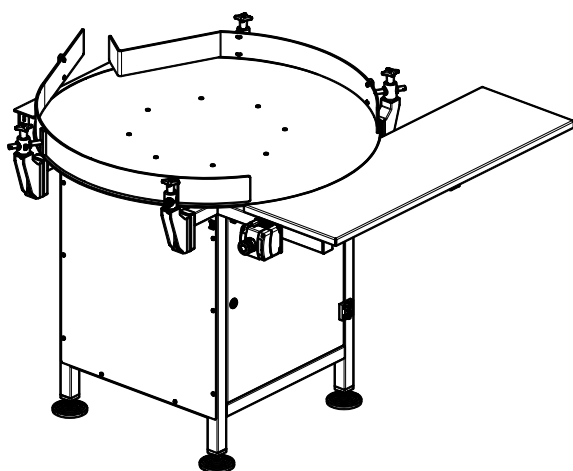

Der Aufnahmedrehtisch Typ Z-5102 ist in der Regel die letzte Maschine an der Aerosol-Produktionsanlage und ist für die Aufnahme und Verpackung von Fertigprodukten vorgesehen. Er ist mit einer rotierenden Arbeitsplatte, die es ermöglicht, fertige Produkte in Richtung der Tischachse zu bewegen, und einer zusätzlichen Tischplatte ausgestattet, die eine bequeme Positionierung der Sammelverpackung ermöglicht, um sie mit hergestellten Artikeln zu füllen.





Abmessungen und Gewicht:

Breite: 1280 mm
 Länge: 1355 mm
 Höhe: 980 ± 50 mm
 Gewicht: ~145 kg (mit Antrieb)

Antriebssystem:

Motorleistung: 0,37 kW
 Umdrehungen: 1370 U/min
 Übersetzungsverhältnis des Getriebes: i=80

Versorgung:

Versorgungsart: Elektrisch
 Versorgungsspannung: 3x230V AC, 50Hz
 Leistung: 0,37 kW

