

## SELEZIONATORE DI TAPPI CON ELEVATORE TIPO: Z-6201



Il selezionatore di tappi con elevatore Z-6201 è predisposto per lo smistamento automatico e il convogliamento di tappi nella tappatrice Z-1102 in una posizione appropriata. La macchina è dotata di una grande tramoggia di alimentazione, un elevatore di convogliamento di tappi dalla tramoggia di alimentazione nella tramoggia di smistamento e nel selezionatore la cui funzione è quella di posizionare i tappi. Il funzionamento della macchina è controllato dal sensore di livello di riempimento della tramoggia di smistamento. Il selezionatore è azionato e controllato elettricamente. Grazie ai dischi di smistamento e alle guide si può utilizzare tappi aerosol di diversi diametri.



# ZIGLER

AEROSOL & FILLING TECHNOLOGY

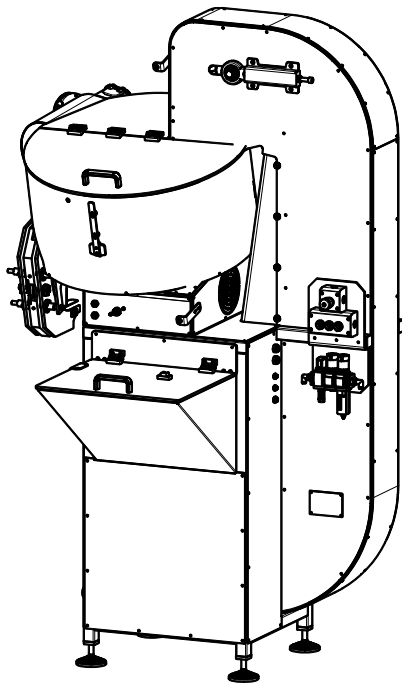

## Dimensioni di ingombro e peso

Larghezza:	1355 mm
Lunghezza:	1330 mm
Altezza:	2180 mm
Peso:	~300 kg

## Alimentazione

Tipo di alimentazione:	elettrica e pneumatica
Tensione di alimentazione:	3x230V, 50Hz, 3x400V
Potenza:	0,46 kW + 0,37 kW
Pressione di alimentazione:	8 - 10 bar
Consumo aria:	3 m <sup>3</sup> /ora

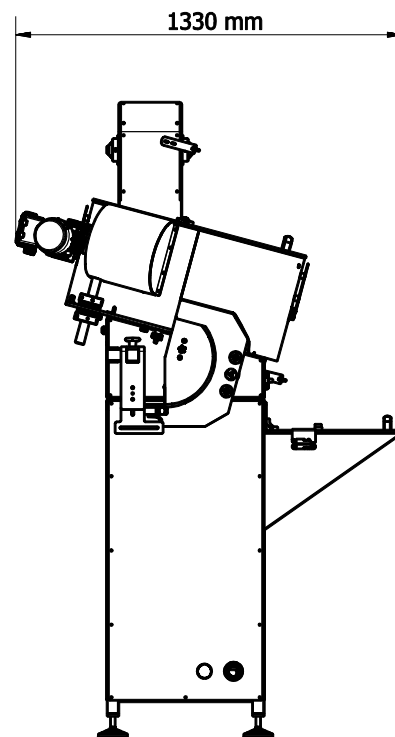
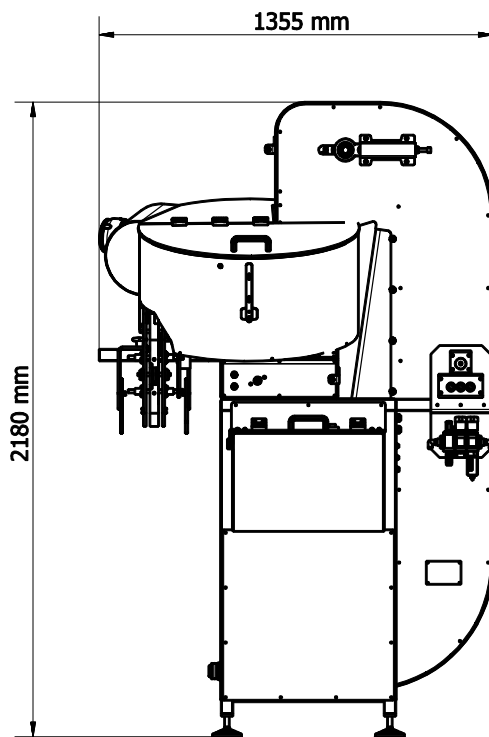

**ZIGLER POLSKA Sp. z o.o.**  
ul. Braci Gutmanów 7  
43-600 Jaworzno  
POLAND  
+48 32 616 36 70

biuro@zigler.pl  
zigler@zigler.pl  
www.zigler.pl

VAT UE: PL6772294223  
REGON: 120491798  
KRS: KRS nr 0000032816  
Sąd Rejonowy Katowice-Wschód  
w Katowicach

**BANK ACC.**  
**ING BANK ŚLĄSKI**  
PLN 56 1050 1360 1000 0090 3033 8132  
EUR 94 1050 1360 1000 0024 0995 9893  
SWIFT: INGBPLPW