

KAPPENSORTIERER MIT ELEVATOR TYP: Z-6201



Der Kappensortierer mit dem Elevator Z-6201 ist eine Vorrichtung zum automatischen Sortieren und Zuführen von Kappen (Deckeln) zum Kappenaufsetzer Z 1102 in der entsprechenden Position. Die Vorrichtung ist mit einem großen Aufgabetrichter, einem Elevator, der die Kappen vom Aufgabetrichter zum Sortierbehälter transportiert, und einem Sortierer zur Kappenpositionierung ausgestattet. Der Betrieb der Vorrichtung wird von einem Füllstandsensoren des Aufgabetrichters überwacht. Der Kappensortierer wird elektrisch angetrieben und gesteuert. Dank der austauschbaren Sortierscheiben und Führungen können Aerosoldosendeckeln mit verschiedenen Durchmessern verwendet werden.



ZIGLER

AEROSOL & FILLING TECHNOLOGY

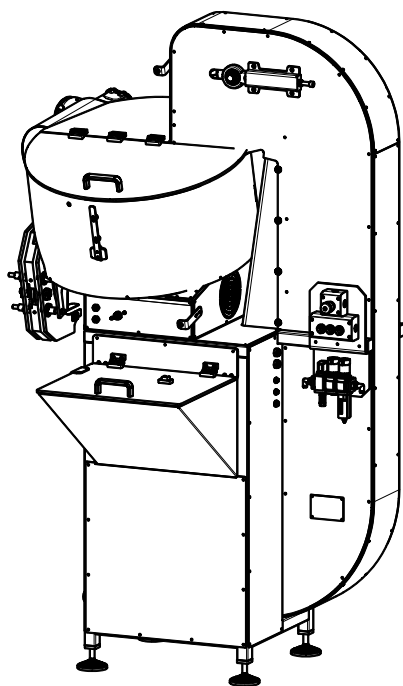

Abmessungen und Gewicht

Breite: 1355 mm
Länge: 1330 mm
Höhe: 2180 mm
Gewicht: ~300 kg

Medienversorgung

Versorgungsart: Elektrisch und pneumatisch
Versorgungsspannung: 3x230V 50Hz, 3x400V 50Hz
Leistung: 0,46 kW + 0,37 kW
Versorgungsdruck: 8 bis 10 bar
Luftverbrauch: 3m³/h

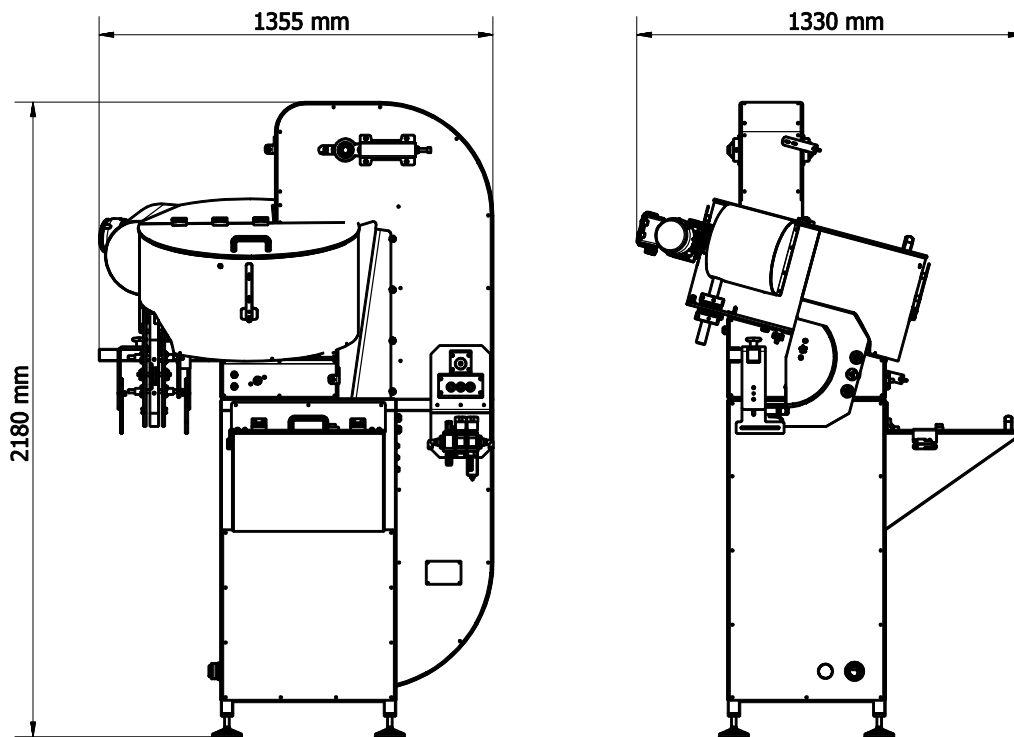

 **ZIGLER POLSKA Sp. z o.o.**

ul. Braci Gutmanów 7
43-600 Jaworzno
POLAND

 +48 32 616 36 70

 biuro@zigler.pl

zigler@zigler.pl

 www.zigler.pl

VAT UE: PL6772294223

REGON: 120491798

KRS: KRS nr 0000032816

Sąd Rejonowy Katowice-Wschód
w Katowicach

BANK ACC.

ING BANK ŚLĄSKI

PLN 56 1050 1360 1000 0090 3033 8132

EUR 94 1050 1360 1000 0024 0995 9893

SWIFT: INGBPLPW