

## SORTER WIBRACYJNY TYP: Z-3071



Sorter wibracyjny to maszyna do podawania odpowiednio zorientowanych elementów (główki rozpyłowe, kapy, zawory) do maszyny wkładającej / zamykającej.

Konstrukcja sortera Z-9071 zapewnia izolację akustyczną, która chroni operatorów linii przed hałasem pochodzącym z wibracji. Maszyna wyposażona jest w dedykowane kasety sterujące pracą sortera wibracyjnego oraz w adapter montażowy do prawidłowej instalacji transportera wyjściowego.



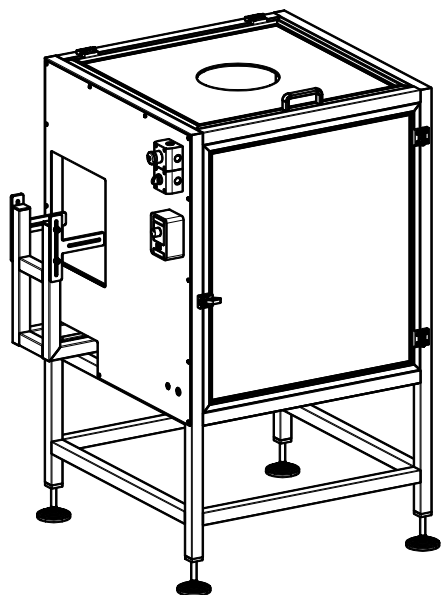

### Gabaryty i masa

Szerokość:	1010 mm
Długość:	875 mm
Wysokość:	1510 mm
Masa:	~247 kg

### Parametry zasilania:

Rodzaj zasilania:	Elektryczne
Napięcie zasilania:	230 VAC, 50 Hz
Moc:	0,16 kW

