

SORTER ZAWORÓW TYP: Z-3009

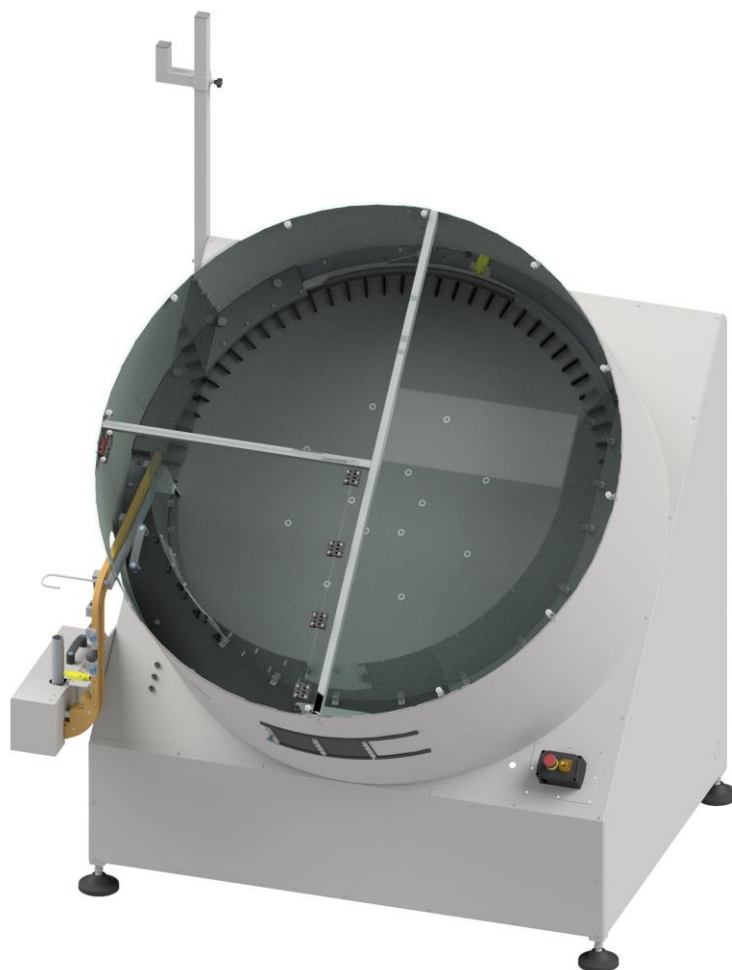

Sorter Zaworów Z-3009 to maszyna służąca do podawania prawidłowo zorientowanych zaworów aerozolowych do modułu wrzutnika zaworów zainstalowanego w maszynie napełniającej/zamykającej. W sorterze zastosowano elektryczny napęd tarczy sortującej, a praca urządzenia jest sterowana układem czujników zamocowanych przy zasobniku sortera oraz przy prowadnicy podającej. Specjalnie dobrana postać konstrukcyjna urządzenia pozwala w sposób optymalny ustalać orientację sortowanych zaworów, dzięki temu do prowadnicy dostają się one w pozycji umożliwiającej ich natychmiastowe podanie na pojemnik.

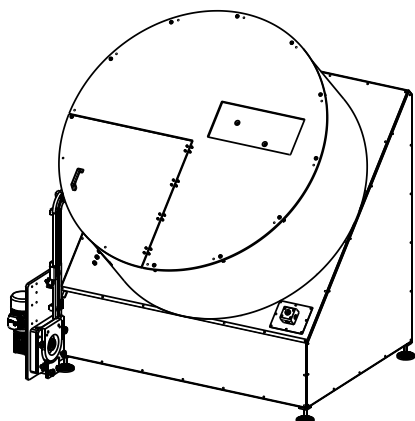



Parametry produkcyjne:

Wydajność: do 10800 sztuk / godzinę (180 sztuk / min)

Maksymalna długość zaworu: 320 mm (z rurką)

Gabaryty i masa:

Szerokość: 1755 mm

Długość: 1665 mm

Wysokość: 2120 mm

Masa: ~670 kg

Parametry zasilania:

Typ zasilania: Elektryczne i pneumatyczne

Wymagane napięcie zasilania: 3x230 VAC, 50 Hz

Wymagane ciśnienie zasilania: 8 - 10 bar (0,8 - 1,0 MPa)

Silnik:

Moc: 0,75 kW

Obroty: 1370 obr. /min

Współczynnik redukcji: i=80

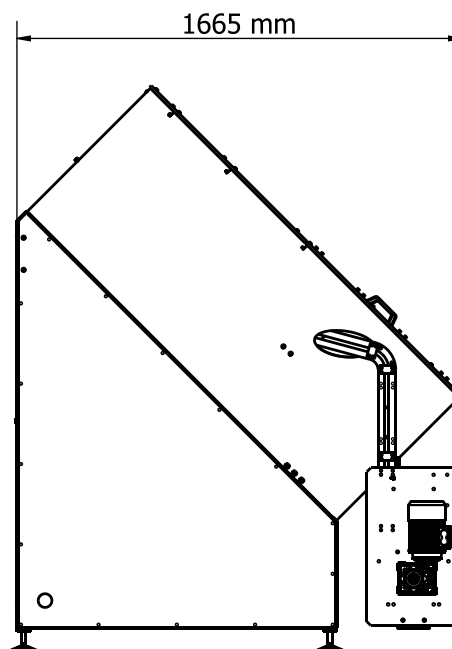
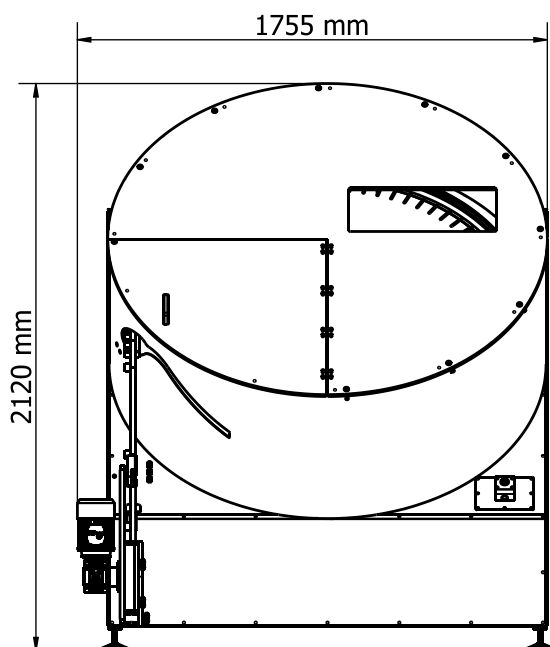

ZIGLER POLSKA Sp. z o.o.

ul. Braci Gutmanów 7

43-600 Jaworzno

POLAND

+48 32 616 36 70

biuro@zigler.pl

zigler@zigler.pl

www.zigler.pl

VAT UE: PL6772294223

REGON: 120491798

KRS: KRS nr 0000032816

Sąd Rejonowy Katowice-Wschód
w Katowicach

BANK ACC.

ING BANK ŚLĄSKI

PLN 56 1050 1360 1000 0090 3033 8132

EUR 94 1050 1360 1000 0024 0995 9893

SWIFT: INGBPLPW

W naszej ofercie znajduje się również wariant sortera Z-3009 przygotowany z myślą o liniach wysokiej wydajności typu Zigmat, które obsługują do 200 szt/min.

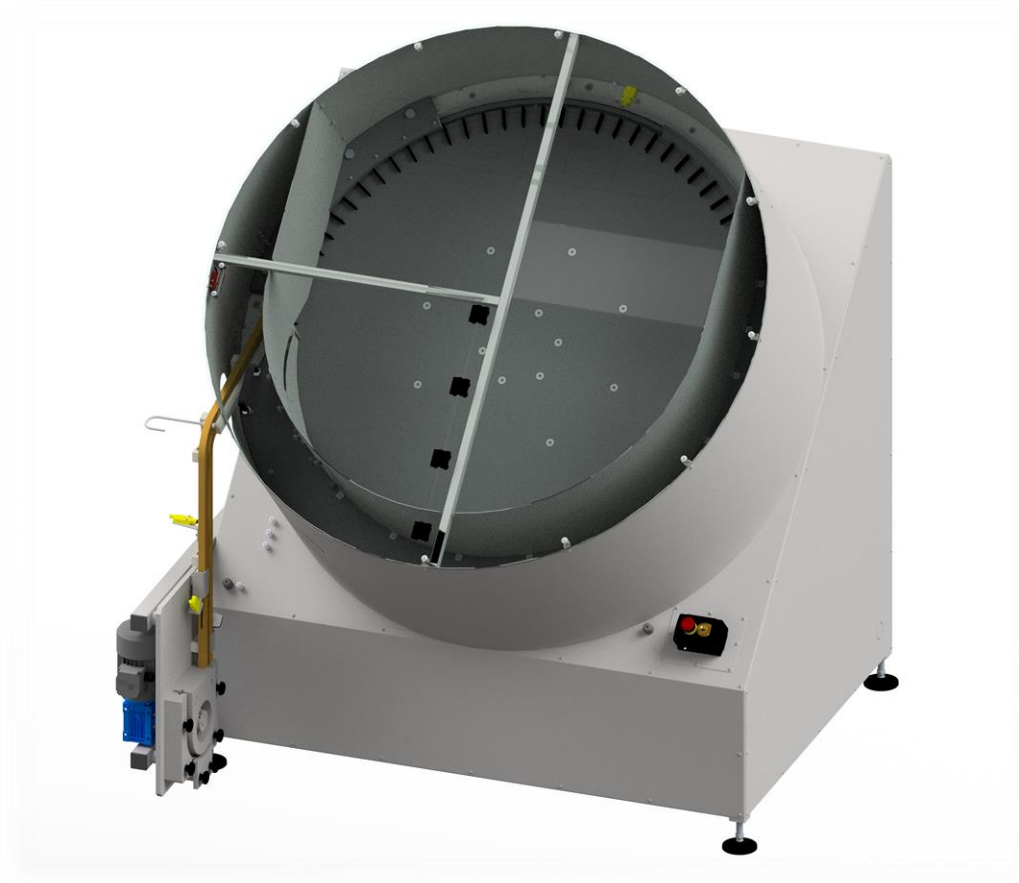

ZIGLER POLSKA Sp. z o.o.

ul. Braci Gutmanów 7
43-600 Jaworzno
POLAND

+48 32 616 36 70

biuro@zigler.pl

zigler@zigler.pl

www.zigler.pl

VAT UE: PL6772294223

REGON: 120491798

KRS: KRS nr 0000032816

Sąd Rejonowy Katowice-Wschód
w Katowicach

BANK ACC.

ING BANK ŚLĄSKI

PLN 56 1050 1360 1000 0090 3033 8132

EUR 94 1050 1360 1000 0024 0995 9893

SWIFT: INGBPLPW