

## OSADZARKA GŁÓWEK TYP: Z-1123

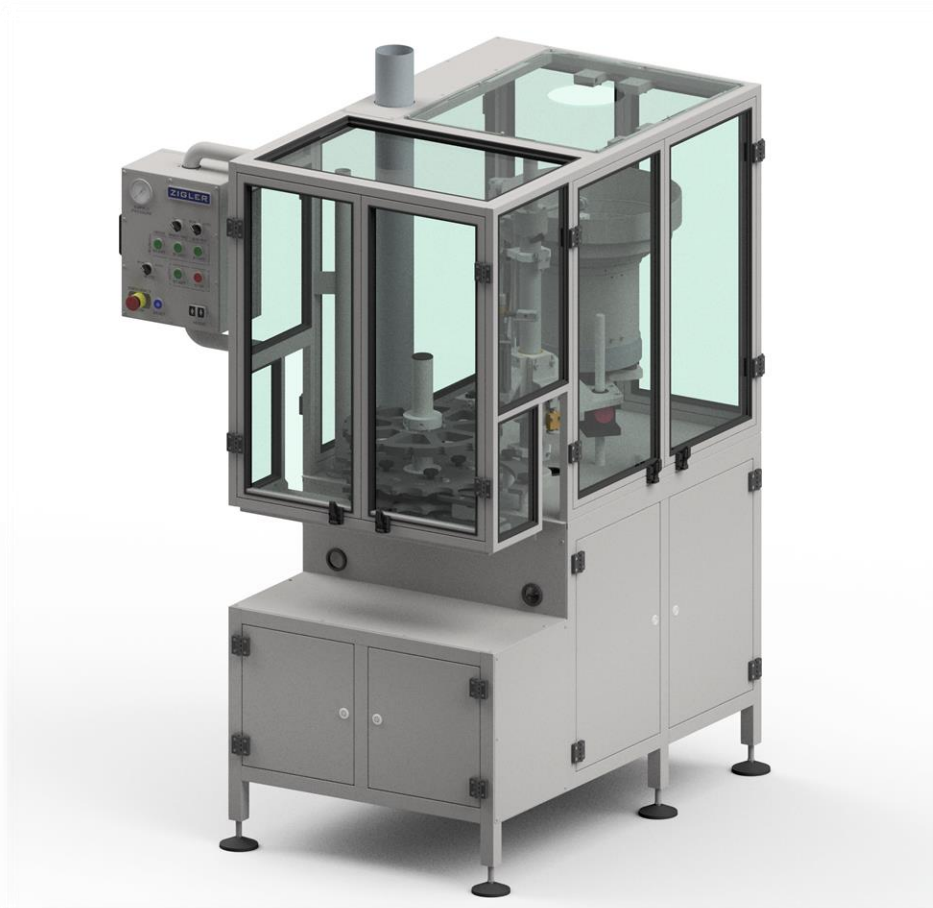

Osadzarka Główek Z-1123 jest częścią linii automatycznej do produkcji aerozoli i przeznaczona jest do nakładania główki rozpyłowej na zawór aerosolowy zaciśnięty na napełnionym pojemniku. Osadzarka główek Z-1123 współpracuje z transporterem typu Z- 5300, umożliwiającym podawanie i odbieranie pojemników z urządzenia w sposób automatyczny. Maszyna posiada zintegrowany wibracyjny podajnik główek rozpyłowych. Wybór następuje z poziomego pulpitu sterowniczego.



# ZIGLER

AEROSOL & FILLING TECHNOLOGY

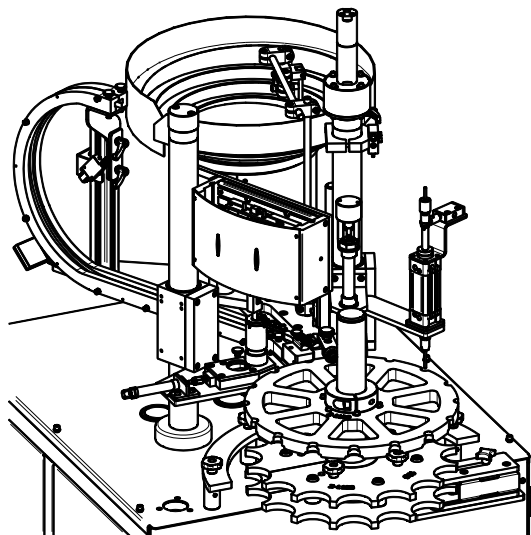

## Parametry produkcyjne

Wydajność: 3000 - 3600 sztuk / godzinę (50 - 60 sztuk / minutę)

Średnica pojemników:  $\varnothing 35$  mm -  $\varnothing 66$  mm (przy użyciu wymiennego wyposażenia)

Wysokość pojemników: 125 mm - 370 mm

## Gabaryty i masa

Szerokość: 1250 mm

Długość: 1365 mm

Wysokość: 1975 mm

Masa: ~565 kg

## Zasilanie

Rodzaj zasilania: Sprężone powietrze

Ciśnienie zasilania powietrzem: 0,8 ÷ 1,0 MPa (8 ÷ 10 bar)

Zużycie powietrza: ~40 m<sup>3</sup>/h

Przyłącze powietrza: Gwint zewnętrzny G $\frac{1}{2}$ ''

Jakość sprężonego powietrza: IV klasa zgodnie z normą ISO 8573-1 dla temp. 15 ÷ 35 °C

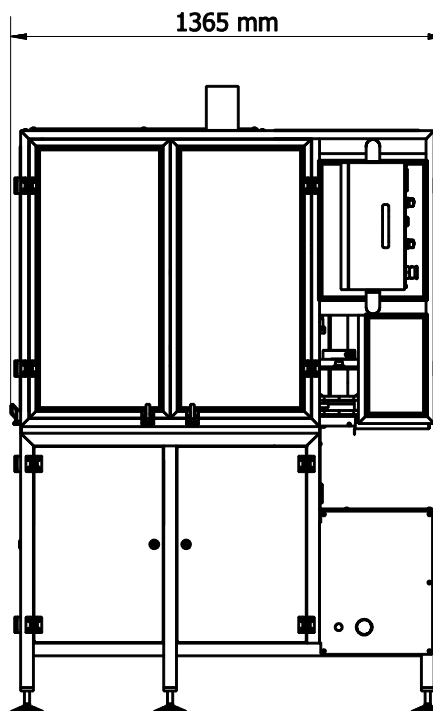
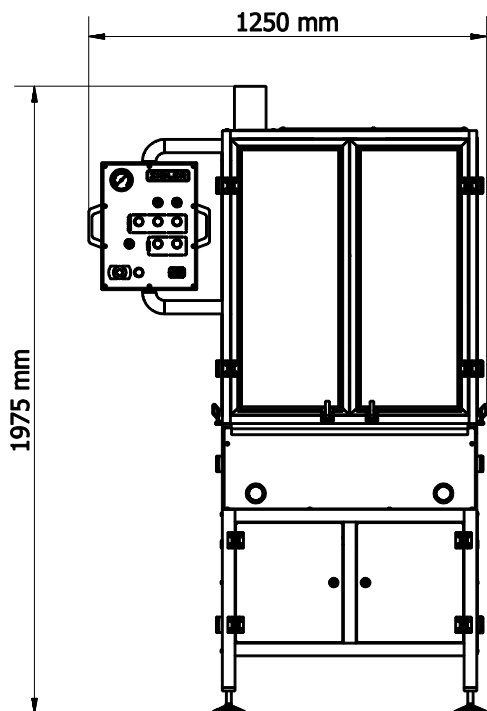

ZIGLER POLSKA Sp. z o.o.

ul. Braci Gutmanów 7

43-600 Jaworzno

POLAND

+48 32 616 36 70

[biuro@zigler.pl](mailto:biuro@zigler.pl)

[zigler@zigler.pl](mailto:zigler@zigler.pl)

[www.zigler.pl](http://www.zigler.pl)

VAT UE: PL6772294223

REGON: 120491798

KRS: KRS nr 0000032816

Sąd Rejonowy Katowice-Wschód  
w Katowicach

BANK ACC.

ING BANK ŚLĄSKI

PLN 56 1050 1360 1000 0090 3033 8132

EUR 94 1050 1360 1000 0024 0995 9893

SWIFT: INGBPLPW