

TRANSPORTER SIDE GRIP TYP: Z-5500

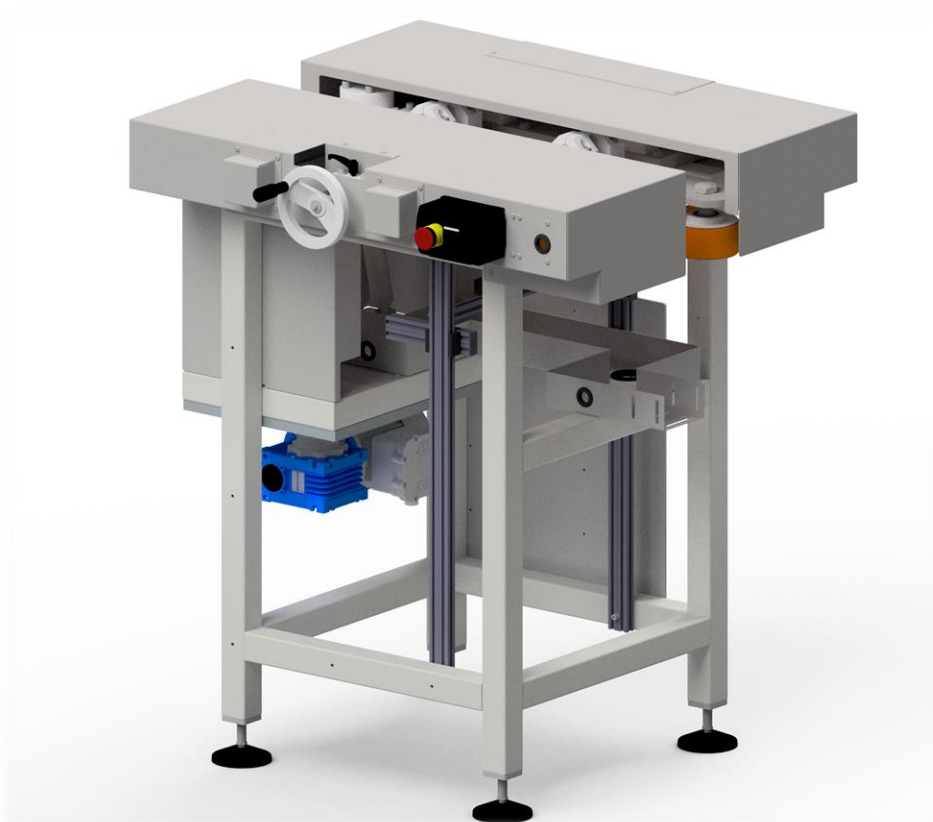

Głównym celem transportera Z-5500 jest przenoszenie pojemników między poszczególnymi maszynami linii produkcyjnej. Urządzenie wyposażone jest w 2 elastyczne pasy, których zadaniem jest utrzymywanie i transport pojemników.



ZIGLER

AEROSOL & FILLING TECHNOLOGY

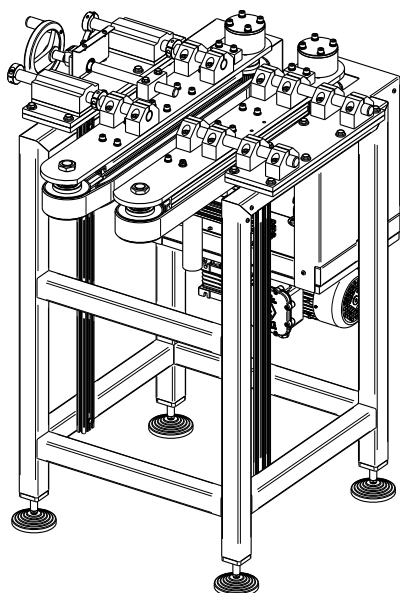

Gabaryty i masa:

Szerokość: 885 mm
Długość: 930 mm
Wysokość: 1110 mm
Masa: ~195 kg

Układ napędowy:

Moc silnika: 0,37 kW
Obroty: 1370 obr./min
Przełożenie reduktora: i=60

Zasilanie:

Typ zasilania: Elektryczne
Napięcie zasilania: 3x230V AC, 50Hz
Moc: 0,37 kW

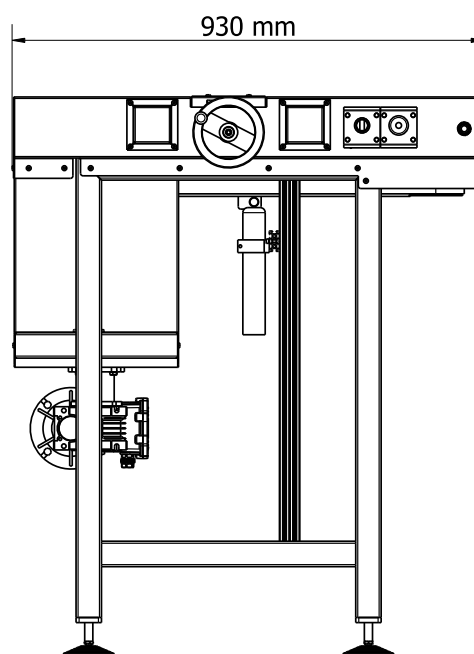
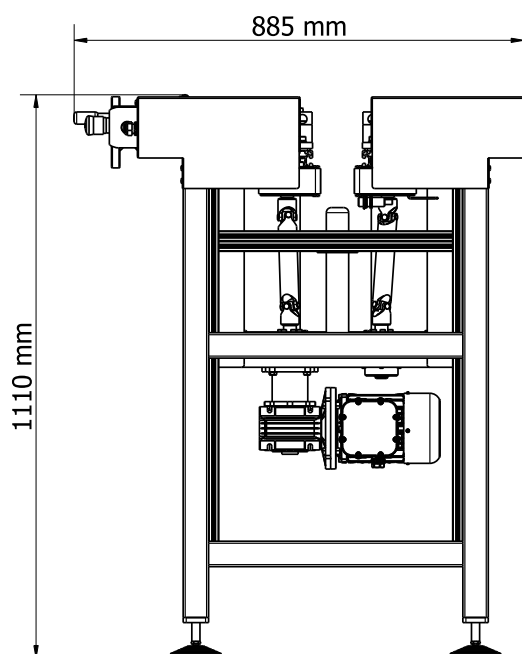

 **ZIGLER POLSKA Sp. z o.o.**

ul. Braci Gutmanów 7
43-600 Jaworzno
POLAND

 +48 32 616 36 70

 biuro@zigler.pl

zigler@zigler.pl

 www.zigler.pl

VAT UE: PL6772294223

REGON: 120491798

KRS: KRS nr 0000032816

Sąd Rejonowy Katowice-Wschód
w Katowicach

BANK ACC.

ING BANK ŚLĄSKI

PLN 56 1050 1360 1000 0090 3033 8132

EUR 94 1050 1360 1000 0024 0995 9893

SWIFT: INGBPLPW