

## PÓŁAUTOMAT ZACISKAJĄCY TYP: Z-2002



Półautomat zaciskający Z-2002 jest urządzeniem służącym do trwałego i szczelnego zaciskania zaworów aerozolowych na pojemnikach aerozolowych. Urządzenie obsługuje wszystkie typy zaworów aerozolowych 1" (25,4 mm) z blachy białej lub aluminiowej zgodnych z cechami określonymi w PN-EN 14848 (standard FEA 202) oraz pojemniki aerozolowe wykonane z aluminium lub z blachy ocynowanej w średnicach od  $\varnothing 35$  do  $\varnothing 66$  mm zgodnych z PN-EN 14847 (standard FEA 201), PN-EN 15006, PN-EN 15008 (standard FEA 220), PN-EN ISO 90-3 (standard FEA 101), ze standardem FEA 203. Maszyna może być montowana jako półautomatyczny model nastołowy z ręcznym sterowaniem lub jako bezobsługowy zespół w Automatycznym Module Rotacyjnym.



# ZIGLER

AEROSOL & FILLING TECHNOLOGY



## Parametry produkcyjne

Wydajność: ~600 - 1800 szt/h (10 - 30 szt/min).  
Maksymalna wydajność zależy od organizacji pracy w linii produkcyjnej oraz doświadczenia operatora.

Średnica pojemników:  $\varnothing 35 \text{ mm} \div \varnothing 66 \text{ mm}$   
Wysokość pojemników:  $60 \text{ mm} \div 320 \text{ mm}$

## Gabaryty i masa

Szerokość: 400 mm  
Długość: 420 mm  
Wysokość: 815 mm  
Masa: 55 kg

## Zasilanie

Rodzaj zasilania: Pneumatyczne  
Ciśnienie zasilania:  $0,8 \div 1,0 \text{ MPa}$  ( $8 \div 10 \text{ bar}$ )  
Zużycie powietrza: 2,4 litra/cykl  
Jakość sprężonego powietrza: IV klasa zgodnie z ISO 8573-1 dla zakresu temperatur  $15 \div 35^\circ\text{C}$   
Przyłącze pneumatyczne: Szybkozłącze pneumatyczne serii RECTUS 26 (DN 7.2), wtyk męski zainstalowany w maszynie

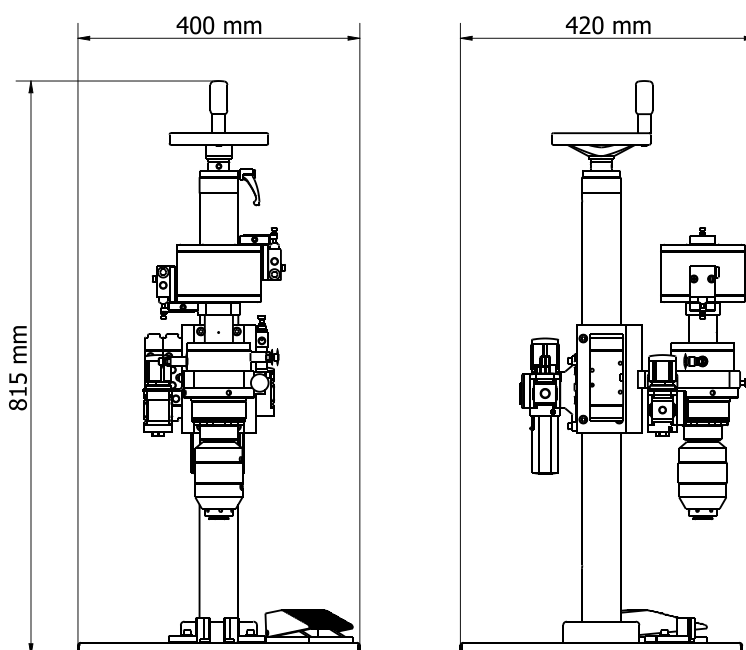

 **ZIGLER POLSKA Sp. z o.o.**  
ul. Braci Gutmanów 7  
43-600 Jaworzno  
POLAND  
 +48 32 616 36 70

 [biuro@zigler.pl](mailto:biuro@zigler.pl)  
[zigler@zigler.pl](mailto:zigler@zigler.pl)  
 [www.zigler.pl](http://www.zigler.pl)

VAT UE: PL6772294223  
REGON: 120491798  
KRS: KRS nr 0000032816  
Sąd Rejonowy Katowice-Wschód  
w Katowicach

**BANK ACC.**  
**ING BANK ŚLĄSKI**  
PLN 56 1050 1360 1000 0090 3033 8132  
EUR 94 1050 1360 1000 0024 0995 9893  
SWIFT: INGBPLPW