

PÓŁAUTOMAT NAPEŁNIAJĄCY CO₂/N₂ TYP Z-2013

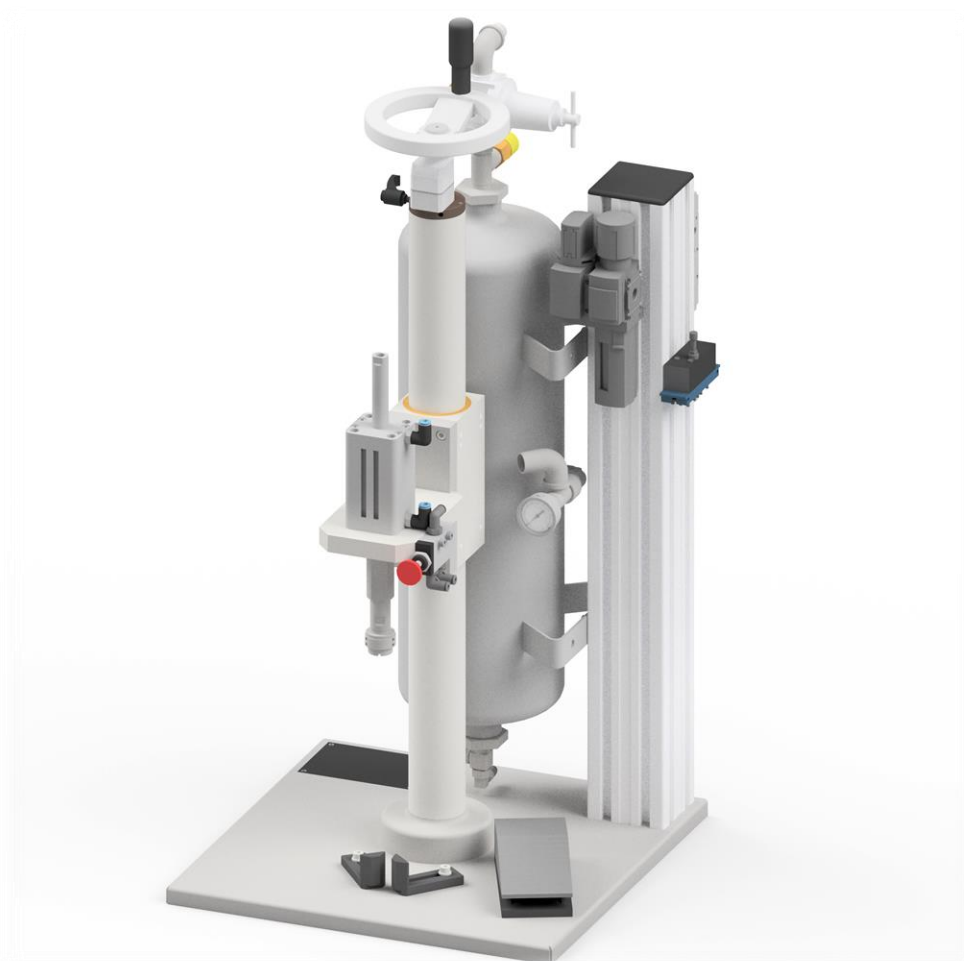

Półautomat napełniający CO₂/N₂ Z-2013 jest urządzeniem służącym do napełniania pojemników aerosolowych N₂/CO₂ w postaci gazowej poprzez zaciśnięty zawór aerosolowy. Urządzenie zasilane i sterowane jest wyłącznie sprężonym powietrzem i wyposażone jest w zbiornik akumulacyjny gazu. Ciśnienie napełniania jest ograniczone do 1,6 MPa (16 bar). Maszyna może pracować z zaworami aerosolowymi lub zaworami typu Bag-On-Valve, w standardzie 1".

W razie potrzeby, maszyna może być dostarczona w wykonaniu zgodnym z GMP, ze wszystkimi elementami stalowymi, które mają bezpośredni kontakt z produktem, wykonanymi ze stali AISI 316L i wszystkimi uszczelnieniami wykonanymi z materiałów dopuszczonych do stosowania w branży farmaceutycznej/spożywczej.



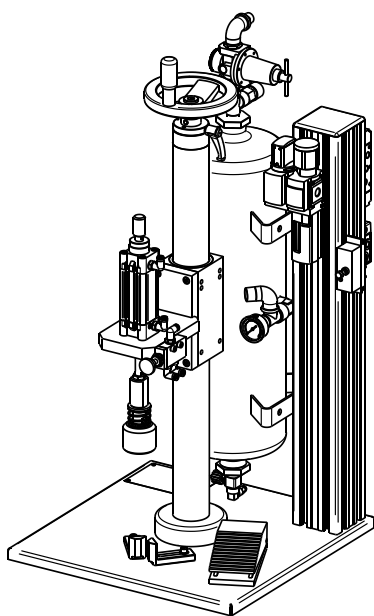

Parametry operacyjne

Wydajność: Standardowe założenie to 480 szt/h
(8 szt/min). Maksymalna wydajność jest
zależna od czasu absorpcji CO₂/N₂

Średnica pojemników: $\varnothing 35$ mm ÷ $\varnothing 66$ mm

Wysokość pojemników: 50 mm ÷ 320 mm

Gabaryty i masa

Szerokość: 415 mm

Długość: 430 mm

Wysokość: 815 mm

Masa: 55 kg

Zasilanie

Rodzaj zasilania: Sprężone powietrze

Ciśnienie zasilania: 0.8 ÷ 1.0 MPa (8 ÷ 10 bar)

Przyłącze powietrza: Szybkozłącze pneumatyczne, wtyk
męski serii RECTUS 26 (DN 7,2)
zamontowany w maszynie

Zużycie powietrza: 0.9 litra/cykl

Jakość spręż. powietrza: Klasa IV zgodnie z ISO 8573-1

Ciśnienie zasilania CO₂/N₂ Max 25 bar

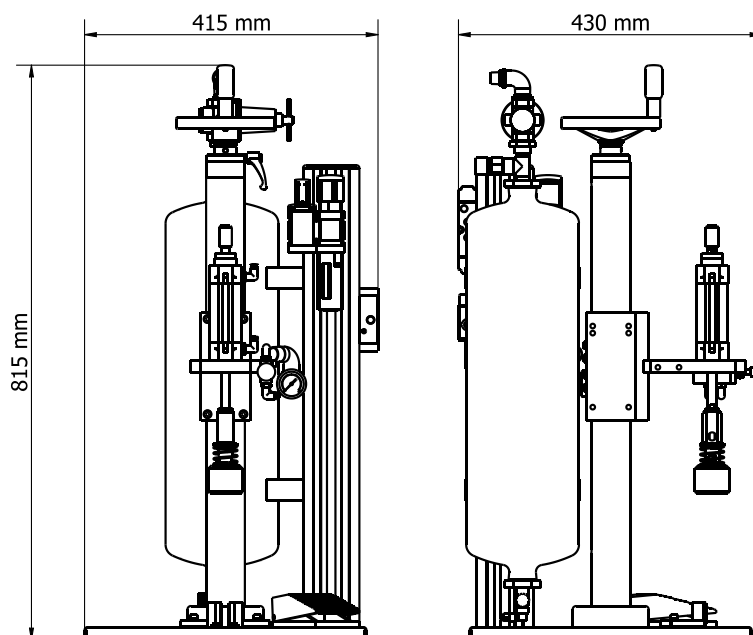

ZIGLER POLSKA Sp. z o.o.

ul. Braci Gutmanów 7

43-600 Jaworzno

POLAND

+48 32 616 36 70

biuro@zigler.pl

zigler@zigler.pl

www.zigler.pl

VAT UE: PL6772294223

REGON: 120491798

KRS: KRS nr 0000032816

Sąd Rejonowy Katowice-Wschód
w Katowicach

BANK ACC.

ING BANK ŚLĄSKI

PLN 56 1050 1360 1000 0090 3033 8132

EUR 94 1050 1360 1000 0024 0995 9893

SWIFT: INGBPLPW

W naszej ofercie znajduje się również wariant maszyny z klatką zabezpieczającą przygotowany z myślą o zwiększeniu bezpieczeństwa operatora maszyny.

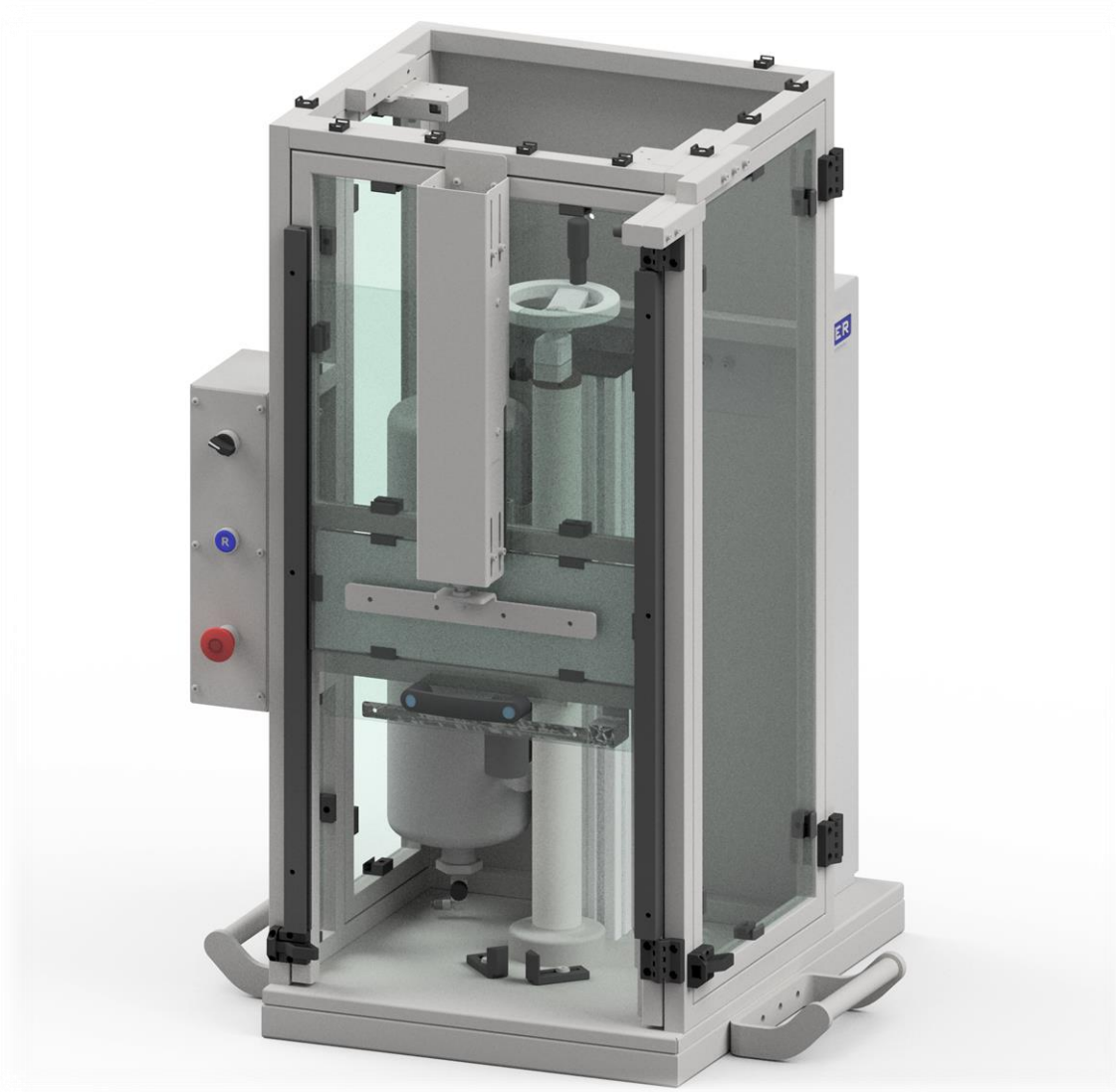

ZIGLER POLSKA Sp. z o.o.

ul. Braci Gutmanów 7
43-600 Jaworzno
POLAND

+48 32 616 36 70

biuro@zigler.pl

zigler@zigler.pl

www.zigler.pl

VAT UE: PL6772294223

REGON: 120491798

KRS: KRS nr 0000032816

Sąd Rejonowy Katowice-Wschód
w Katowicach

BANK ACC.

ING BANK ŚLĄSKI

PLN 56 1050 1360 1000 0090 3033 8132

EUR 94 1050 1360 1000 0024 0995 9893

SWIFT: INGBPLPW