

MODUŁ ROTACYJNO INDEKSUJĄCY MRI 110/16 TYP: Z-1300



Urządzenie do konfekcjonowania perfum w butelkach szklanych z atomizerami. MRI 110/16 jest w pełni pneumatycznym urządzeniem przeznaczonym do napełniania butelek, szklanych lub z tworzywowych, produktem płynnym. Do budowy MRI wykorzystano najwyższej jakości materiały (stal nierdzewna oraz kwasoodporna), co pozwala na pracę nawet w wysoce agresywnym środowisku. Urządzenia MRI jest zbudowane w taki sposób, żeby wykluczyć możliwość powstania zagrożenia wybuchem w procesie produkcyjnym. Zastosowanie wymiennych gniazd koła indeksującego, a także łatwa, płynna regulacja wysokości modułów, pozwala na sprawną zmianę profilu produkcji, dzięki czemu dostosowanie się do szybko zmieniających się wymagań rynku, nie stanowi problemu. W ramach wyposażenia standardowego, wraz z urządzeniem Użytkownik otrzymuje 1 komplet wkładek formatowych, które (w zależności od geometrii butelek) pozwalają na pracę z 1 lub 2 typami butelek.



ZIGLER

AEROSOL & FILLING TECHNOLOGY

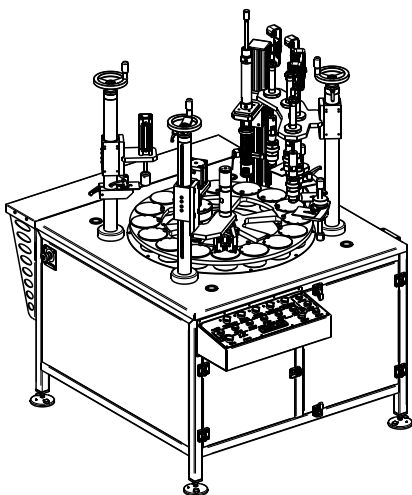

Parametry użytkowe

Wydajność produkcji: Standardowo przyjmuje się 1200 ÷ 1500 szt./godz. (20 ÷ 25 szt./min.). Docelowa wydajność zależy od charakteru produktu płynnego (skłonność do pienienia), organizacji produkcji oraz doświadczenia operatorów.

Ciśnienie pracy: 0,6 ÷ 0,8 MPa (6 ÷ 8 bar)

Gabaryty i masa

Szerokość: 1220 mm

Długość: 1510 mm

Wysokość: 1700 mm (+/- 50 mm regulacja)

Masa: 300 - 550 kg (zależnie od konfiguracji)

Zasilanie

Rodzaj zasilania: Pneumatyczne (+ elektryczne opcjonalnie)
Wymagane ciśnienie zasilania: 0,8 ÷ 1,0 MPa (8 ÷ 10 bar)
Zużycie powietrza: 12 - 25 m³/h - zależne od ustawionej wydajności oraz ilości dozowanego płynu.
Jakość sprężonego powietrza: IV KLASA wg normy ISO 8573-1 dla temperatur 15 ÷ 35°C
Napięcie zasilania (opcjonalnie): 230V, 50 Hz
Moc pobierana (opcjonalnie): 0,53 kW

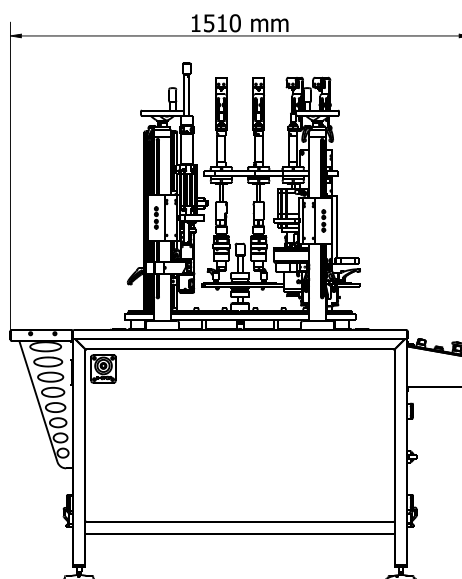
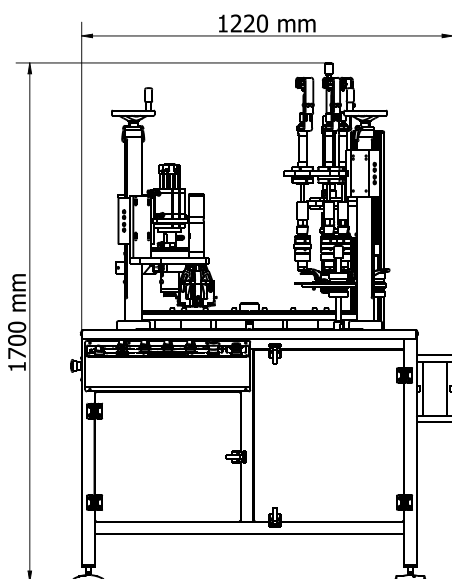

 ZIGLER POLSKA Sp. z o.o.

ul. Braci Gutmanów 7

43-600 Jaworzno

POLAND

 +48 32 616 36 70

 biuro@zigler.pl

zigler@zigler.pl

 www.zigler.pl

VAT UE: PL6772294223

REGON: 120491798

KRS: KRS nr 0000032816

Sąd Rejonowy Katowice-Wschód
w Katowicach

BANK ACC.

ING BANK ŚLĄSKI

PLN 56 1050 1360 1000 0090 3033 8132

EUR 94 1050 1360 1000 0024 0995 9893

SWIFT: INGBPLPW