

## AUTOMATYCZNY MODUŁ ZGAZOWUJĄCY TYP: Z-1071

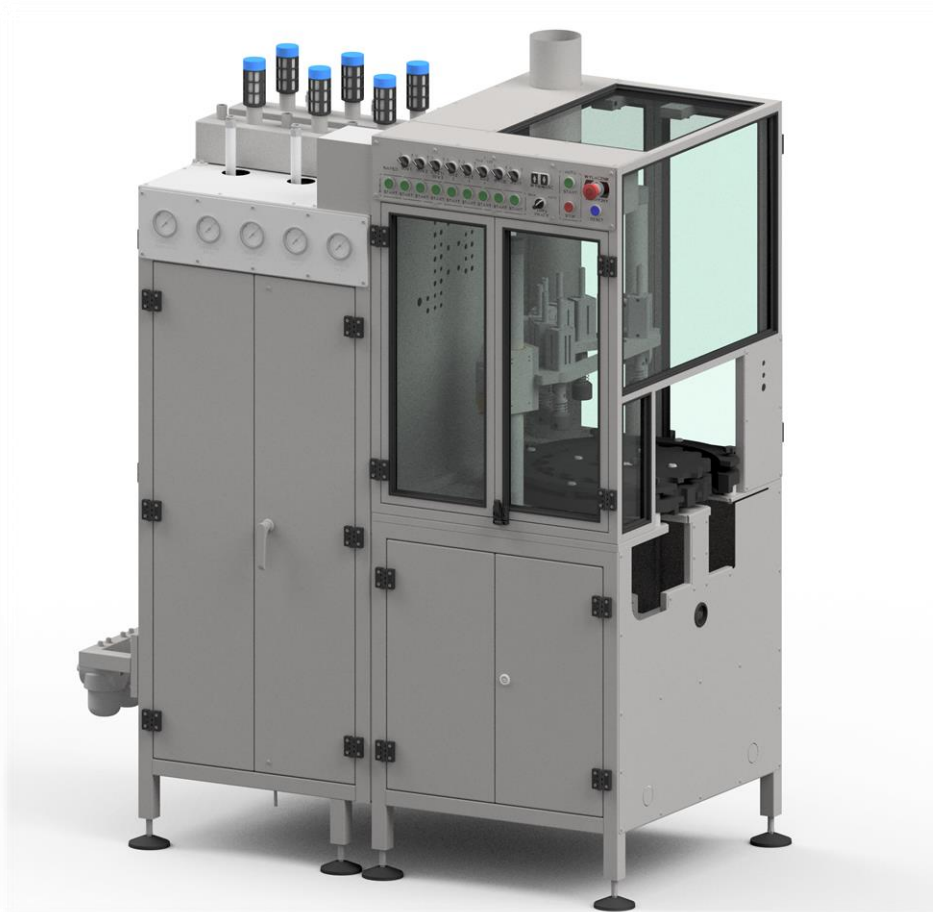

Automatyczny Moduł Zgazowujący Z-1071 jest maszyną wchodzącą w skład linii do produkcji aerozoli i przeznaczoną do wykonywania następujących operacji:

- Zbieranie napełnionych puszek aerozolowych z zaciśniętym zaworem aerozolowym z transportera;
- Napełnianie puszek określoną dawką ciekłego gazu pędnego za pomocą 1-6 modułów zgazowujących (w zależności od zamówienia);
- Odkładanie gotowych produktów z powrotem na transporter.



# ZIGLER

AEROSOL & FILLING TECHNOLOGY

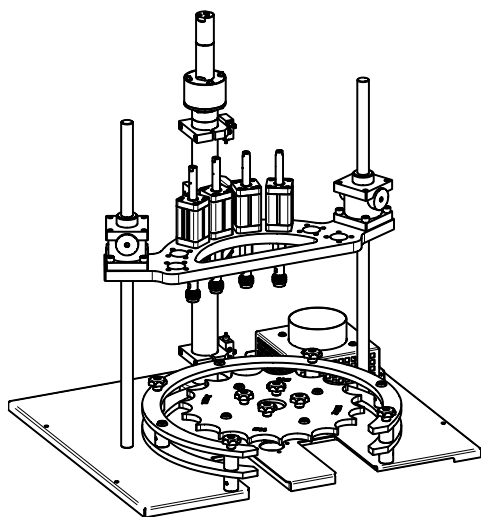
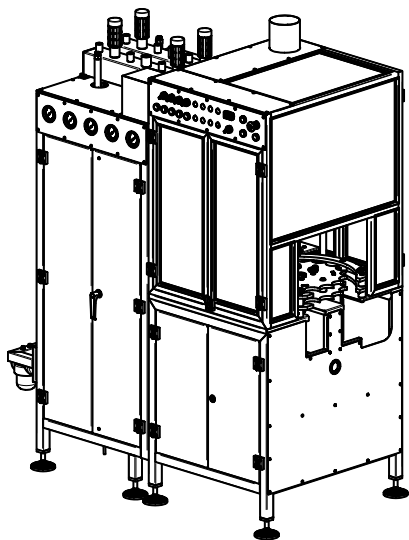

## Parametry produkcyjne

Wydajność: do 3600 sztuk/godzinę (60 sztuk/minutę).  
Maksymalna wydajność zależy od dawki propelentu i konfiguracji maszyny.

Średnica pojemników:  $\varnothing 35 \text{ mm} \div \varnothing 66 \text{ mm}$   
Wysokość pojemników:  $65 \text{ mm} \div 320 \text{ mm}$

## Ogólne gabaryty i masa

Szerokość: 880 mm  
Długość: 1520 mm  
Wysokość: 1950 mm  
Masa: do 700 kg (w zależności od konfiguracji)

## Zasilanie

Rodzaj zasilania: Sprężone powietrze  
Ciśnienie zasilania:  $0.8 \div 1.0 \text{ MPa}$  ( $8 \div 10 \text{ bar}$ )  
Zużycie powietrza: do  $300 \text{ m}^3/\text{h}$  (w zależności od konfiguracji)  
Przyłącze powietrza: Gwint zewnętrzny  $G3/4''$   
Jakość sprężonego powietrza: 4<sup>th</sup> klasa zgodnie z ISO 8573-1 dla zakresu temperatur  $15 \div 35^\circ\text{C}$   
Ciśnienie zasilania gazem: Min  $0.5 \text{ MPa}$  ( $5 \text{ bar}$ ) powyżej ciśnienia pary używanego propelentu  
Przyłącze propelentu: Gwint zewnętrzny  $G1/2''$  BSPP ze stożkiem  $60^\circ$  dla każdego modułu zagazowania

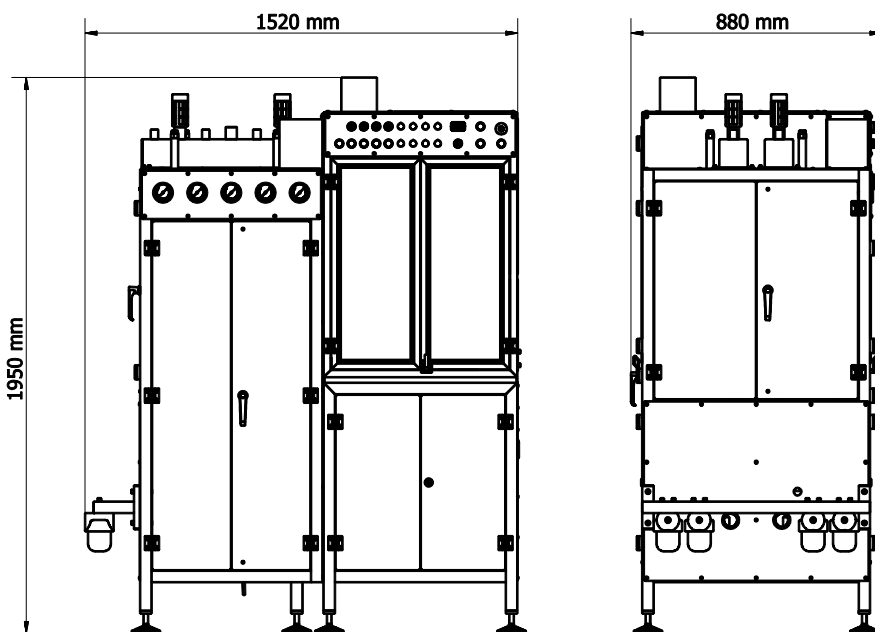

 **ZIGLER POLSKA Sp. z o.o.**  
ul. Braci Gutmanów 7  
43-600 Jaworzno  
POLAND  
 +48 32 616 36 70

 [biuro@zigler.pl](mailto:biuro@zigler.pl)  
[zigler@zigler.pl](mailto:zigler@zigler.pl)  
 [www.zigler.pl](http://www.zigler.pl)

VAT UE: PL6772294223  
REGON: 120491798  
KRS: KRS nr 0000032816  
Sąd Rejonowy Katowice-Wschód  
w Katowicach

**BANK ACC.**  
**ING BANK ŚLĄSKI**  
PLN 56 1050 1360 1000 0090 3033 8132  
EUR 94 1050 1360 1000 0024 0995 9893  
SWIFT: INGBPLPW