

## AUTOMATYCZNY MODUŁ ZGAZOWUJĄCY TYP: Z-1070

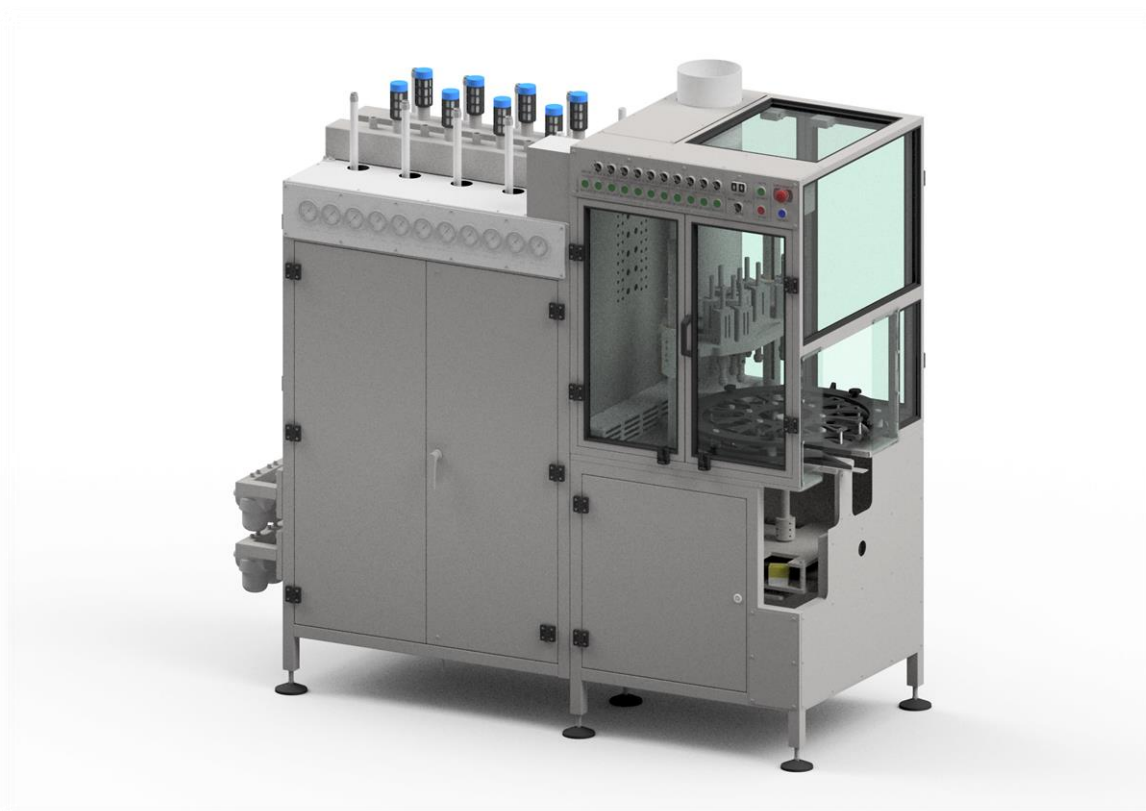

Automatyczny Moduł Zgazowujący Z-1070 to maszyna, która jest częścią linii do produkcji aerozoli i jest przeznaczona do wykonywania następujących operacji:

- Zbieranie napełnionych puszek aerozolowych z zaciśniętym zaworem aerozolowym z transportera;
- Napełnianie puszek określoną dawką ciekłego gazu pędnego za pomocą 1-10 modułów zgazowujących (w zależności od zamówienia);
- Odkładanie gotowych produktów z powrotem na transporter.



# ZIGLER

AEROSOL & FILLING TECHNOLOGY

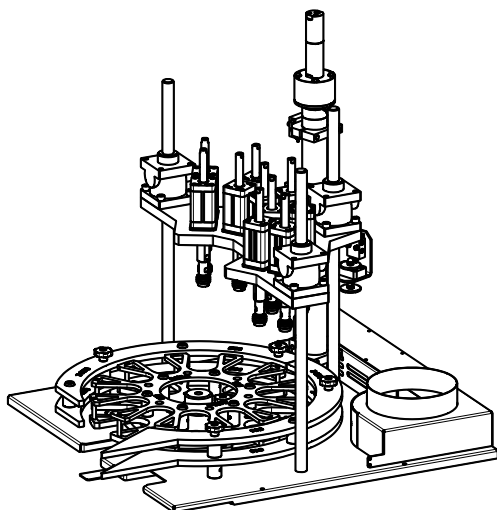
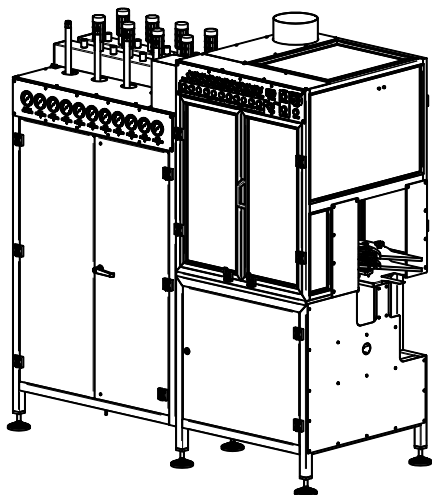

## Parametry produkcyjne

Wydajność: do 7200 jednostek / godzinę (120 jednostek / minutę). Maksymalna pojemność zależy od dawki propelentu i konfiguracji maszyny

Średnica pojemników:  $\varnothing 35 \text{ mm} \div \varnothing 66 \text{ mm}$

Wysokość pojemników:  $65 \text{ mm} \div 320 \text{ mm}$

## Ogólne gabaryty i masa

Szerokość: 880 mm

Długość: 1945 mm

Wysokość: 1980 mm

Masa: do 900 kg (w zależności od konfiguracji)

## Zasilanie

Rodzaj zasilania: Sprężone powietrze

Ciśnienie zasilania powietrzem:  $0,8 \div 1,0 \text{ MPa}$  ( $8 \div 10 \text{ bar}$ )

Zużycie powietrza: do  $440 \text{ m}^3 / \text{h}$  (w zależności od konfiguracji)

Przyłącze powietrza: Gwint zewnętrzny G1 "

Jakość sprężonego powietrza: IV klasa zgodnie z ISO 8573-1 dla zakresu temperatur  $15 \div 35 \text{ }^\circ\text{C}$

Ciśnienie zasilania gazem: Min.  $0,5 \text{ MPa}$  (5 barów) powyżej ciśnienia pary używanego propelentu

Przyłącze propelentu: Gwint zewnętrzny  $G\frac{1}{2}$  "BSPP ze stożkiem  $60^\circ$  dla każdego modułu zgazowania

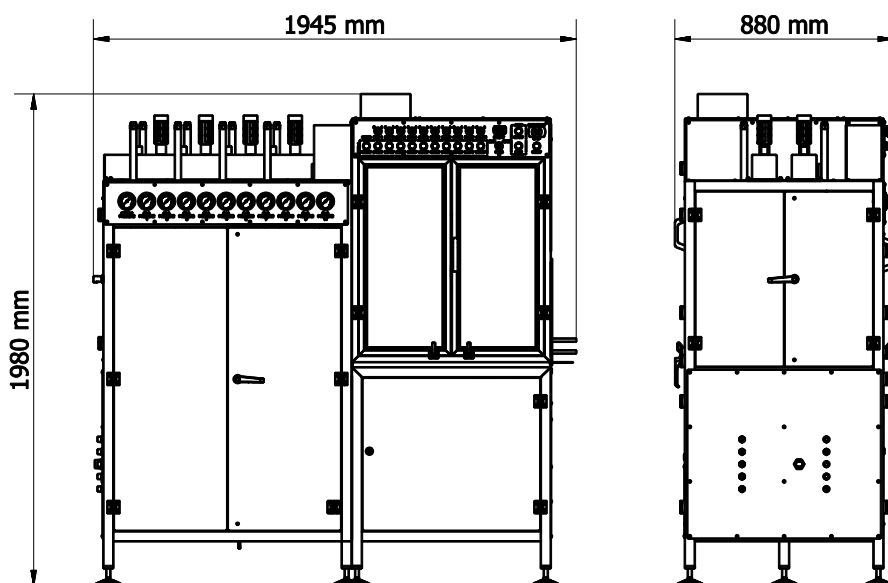

 **ZIGLER POLSKA Sp. z o.o.**  
ul. Braci Gutmanów 7  
43-600 Jaworzno  
POLAND  
 +48 32 616 36 70

 [biuro@zigler.pl](mailto:biuro@zigler.pl)  
[zigler@zigler.pl](mailto:zigler@zigler.pl)  
 [www.zigler.pl](http://www.zigler.pl)

VAT UE: PL6772294223  
REGON: 120491798  
KRS: KRS nr 0000032816  
Sąd Rejonowy Katowice-Wschód  
w Katowicach

**BANK ACC.**  
**ING BANK ŚLĄSKI**  
PLN 56 1050 1360 1000 0090 3033 8132  
EUR 94 1050 1360 1000 0024 0995 9893  
SWIFT: INGBPLPW