

AUTOMATYCZNY MODUŁ INDEKSUJĄCY TYP: Z-1200



Automatyczny Moduł Indeksujący Z-1200 jest urządzeniem wchodzącym w skład automatycznej linii do produkcji aerozoli i przeznaczony jest do realizacji następujących etapów cyklu produkcyjnego:

- Pobranie z transportera pustych pojemników aerozolowych;
- Napełnienie pustych pojemników produktem płynnym za pomocą 1-4 modułów napełniających;
- Umieszczenie zaworu aerozolowego w napełnionym pojemniku;
- Trwały i szczelny zacisk zaworu aerozolowego na napełnionym pojemniku (z opcjonalną funkcją vacuum);
- Wyprowadzenie gotowych produktów aerozolowych na transporter.



ZIGLER

AEROSOL & FILLING TECHNOLOGY

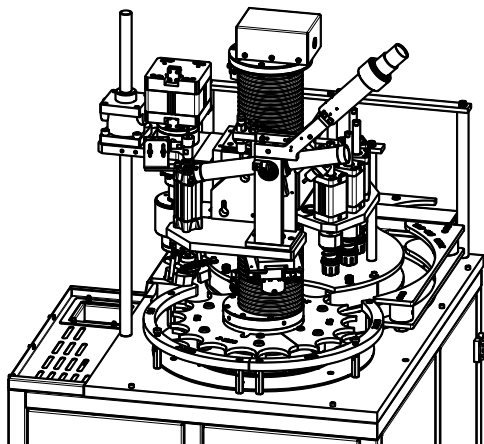

Parametry produkcyjne

Wydajność: 3000 - 3600 sztuk / godzinę (50 - 60 sztuk / minutę). Maksymalna wydajność zależy od dawki produktu i konfiguracji maszyny

Średnica pojemników: $\varnothing 35 \text{ mm} \div \varnothing 66 \text{ mm}$

Wysokość pojemników: $65 \text{ mm} \div 320 \text{ mm}$

Gabaryty i masa

Szerokość: 1650 mm

Długość: 1085 mm

Wysokość: 2000 mm

Masa: ~650 - 800 kg (w zależności od konfiguracji)

Zasilanie

Rodzaj zasilania: Sprężone powietrze

Wymagane ciśnienie zasilania: $0,8 \div 1,0 \text{ MPa}$ ($8 \div 10 \text{ bar}$)

Zużycie powietrza: do $65 \text{ m}^3 / \text{h}$ (w zależności od konfiguracji)

Przyłącze powietrza: Gwint zewnętrzny $G\frac{3}{4}''$

Jakość sprężonego powietrza: IV KLASA wg normy ISO 8573-1 dla temperatur $15 \div 35^\circ\text{C}$

Ciśnienie zasilania produktu: w zależności od gęstości i konsystencji produktu ($1 - 6 \text{ bar}$)

Przyłącze produktu: Gwint zewnętrzny $G\frac{1}{2}''$ BSPP ze stożkiem 60° dla każdego modułu napełniającego.

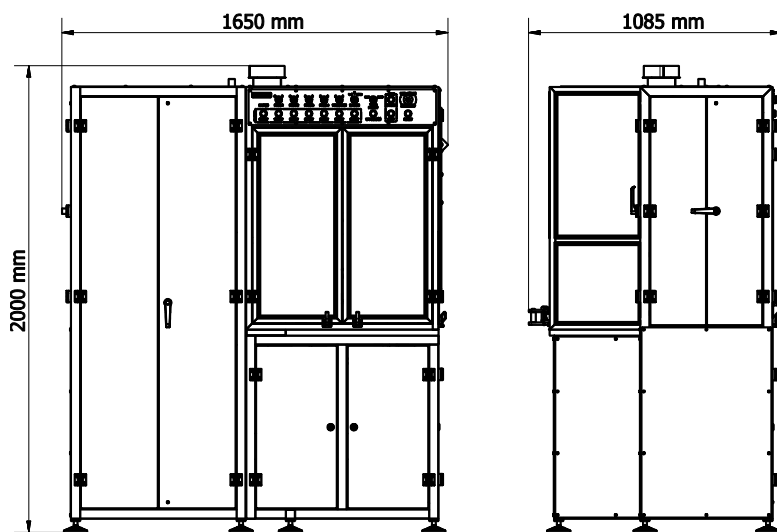

 ZIGLER POLSKA Sp. z o.o.

ul. Braci Gutmanów 7

43-600 Jaworzno

POLAND

 +48 32 616 36 70

 biuro@zigler.pl

zigler@zigler.pl

 www.zigler.pl

VAT UE: PL6772294223

REGON: 120491798

KRS: KRS nr 0000032816

Sąd Rejonowy Katowice-Wschód
w Katowicach

BANK ACC.

ING BANK ŚLĄSKI

PLN 56 1050 1360 1000 0090 3033 8132

EUR 94 1050 1360 1000 0024 0995 9893

SWIFT: INGBPLPW