

## AUTOMATYCZNY MODUŁ INDEKSUJĄCY NALEWAJĄCO-ZAMYKAJĄCY TYP: Z-1015

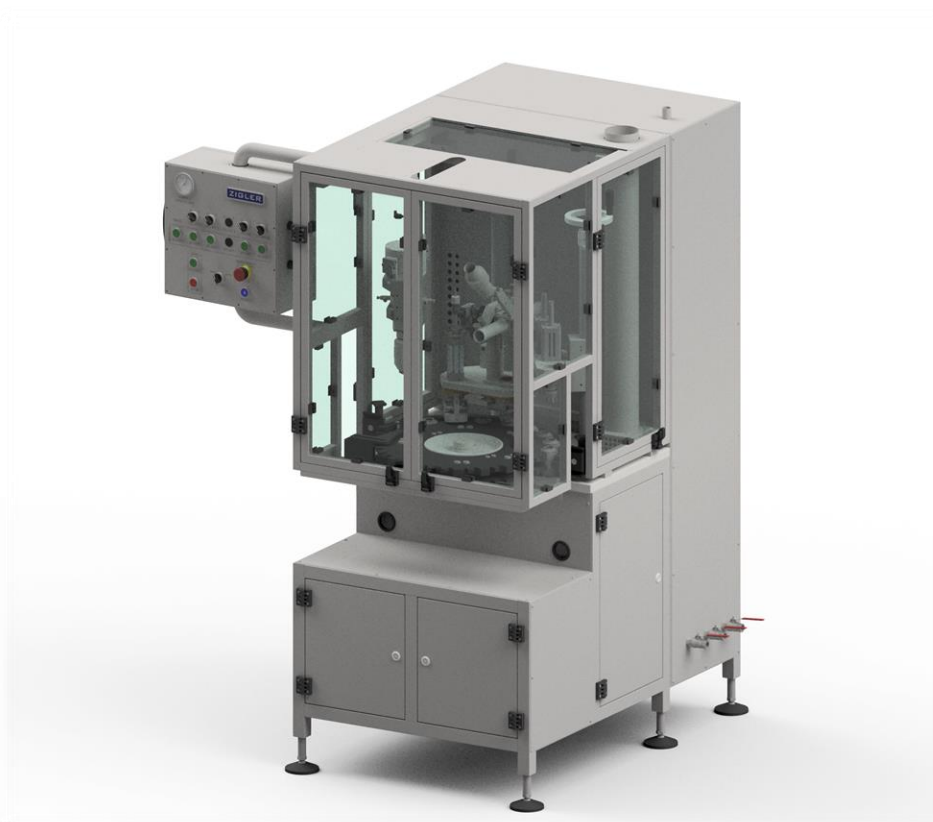

Automatyczny Moduł Indeksujący Nalewająco-Zamykający Z-1015 jest częścią linii do produkcji aerozoli i przeznaczony jest do realizacji następujących etapów produkcji:

- Napełnianie puszek aerozolowych płynnym produktem - wykonywane przy użyciu 1-3 modułów napełniających (w zależności od zamówienia).
- Wkładanie zaworów do puszek aerozolowych - wykonywane przez moduł wrzutnika zaworów z układem sprawdzającym.
- Zaciskanie włożonych zaworów.
- Umieszczanie napełnionych i zaciśniętych puszek z powrotem na transporter.



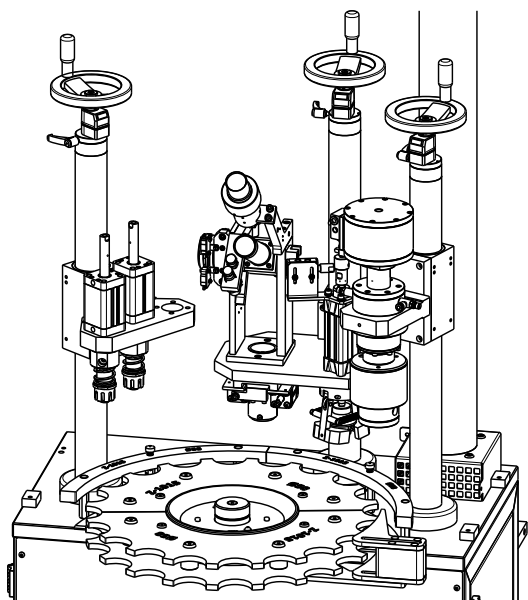

### Parametry produkcyjne:

Wydajność: 1000 ÷ 3600 jednostek / godzinę. (16 ÷ 60 jednostek / minutę)  
 Ciśnienie robocze: 0,6 ÷ 0,8 MPa (6 ÷ 8 bar)

### Gabaryty i masa

Szerokość: 1270 mm  
 Długość: 1455 mm  
 Wysokość: 1875 mm  
 Masa: ~540 kg

### Zasilanie

Rodzaj zasilania: Pneumatyczne  
 Wymagane ciśnienie zasilania: 0,8 ÷ 1,0 MPa (8÷10 bar)  
 Jakość sprężonego powietrza: IV klasa zgodnie z normą ISO 8573-1 dla temp. 15 ÷ 35 ° C  
 Przyłącze: Gwint zewnętrzny G $\frac{3}{4}$ "

### Przyłącze produktu płynnego

Wymagane ciśnienie produktu: 0,3 - 1 MPa (3 - 10 bar) - w zależności od gęstości produktu i lepkości  
 Przyłącze: Gwint zewnętrzny G $\frac{1}{2}$ " BSPP ze stożkiem 60° dla każdego modułu napełniającego.

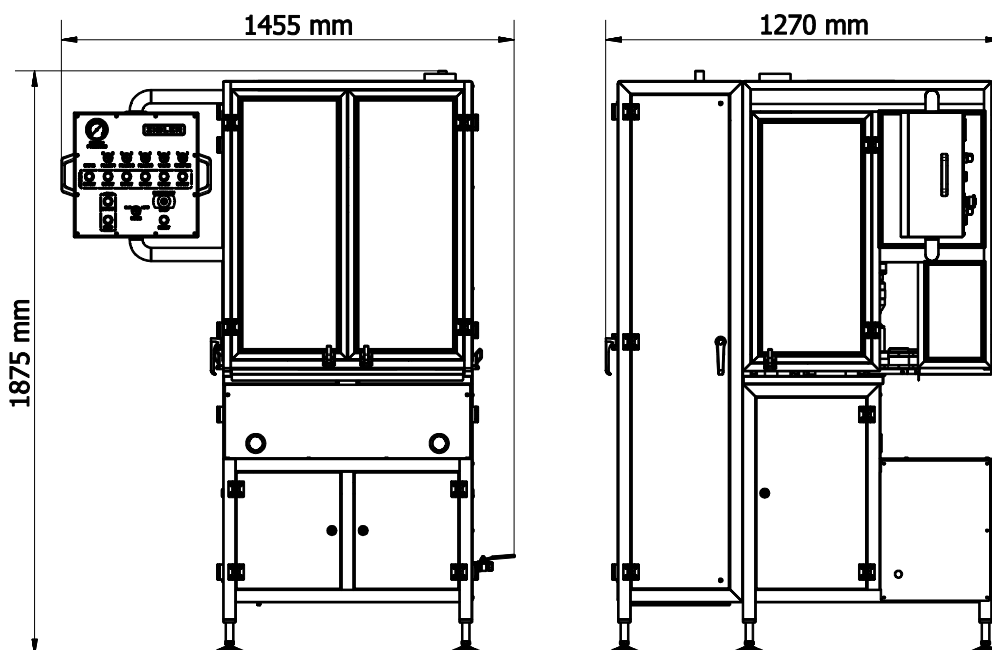

**ZIGLER POLSKA Sp. z o.o.**

ul. Braci Gutmanów 7  
 43-600 Jaworzno  
 POLAND

+48 32 616 36 70

biuro@zigler.pl

zigler@zigler.pl

www.zigler.pl

VAT UE: PL6772294223

REGON: 120491798

KRS: KRS nr 0000032816

Sąd Rejonowy Katowice-Wschód  
 w Katowicach

BANK ACC.

ING BANK ŚLĄSKI

PLN 56 1050 1360 1000 0090 3033 8132

EUR 94 1050 1360 1000 0024 0995 9893

SWIFT: INGBPLPW