

STÓŁ PODAWCZY TYP: Z-5201

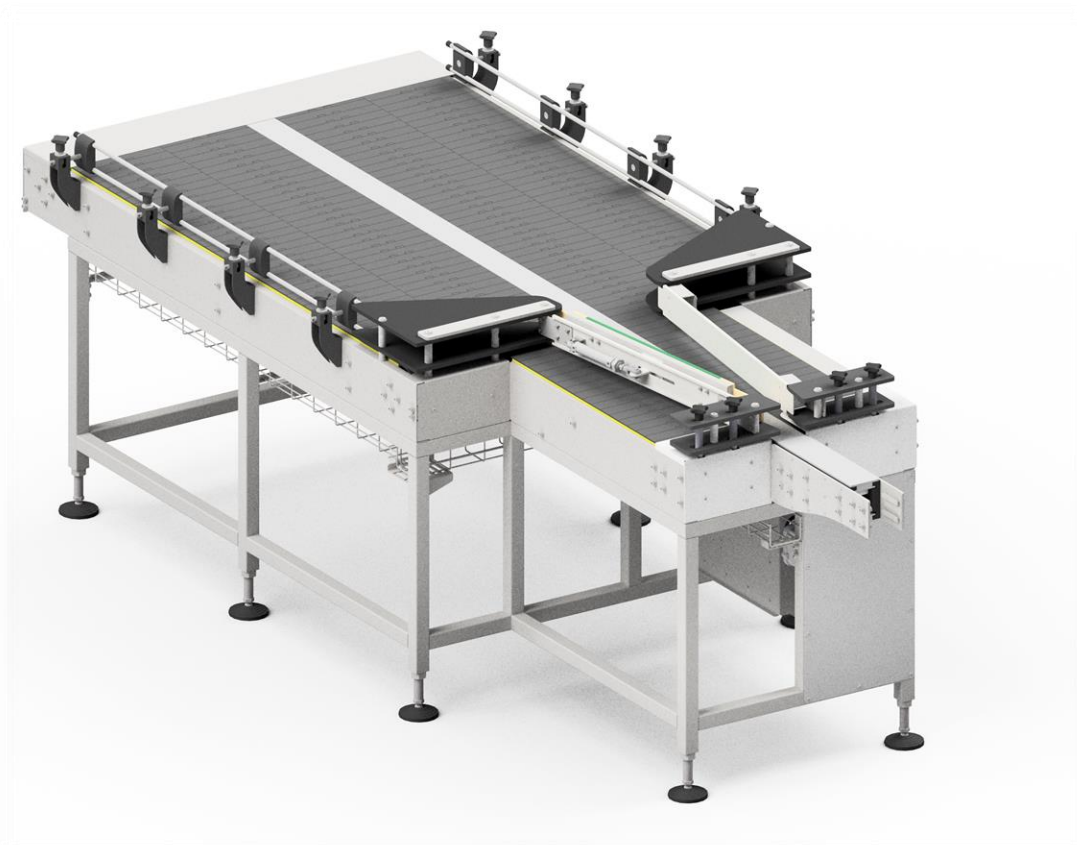

Stół Podawczy typu Z-5201 jest wejściowym urządzeniem linii technologicznej do produkcji wyrobów aerozolowych. Podstawowym zadaniem stołu podawczego jest dostarczanie do pozostałych maszyn, w sposób ciągły, pustych pojemników zgodnie z zapotrzebowaniem linii produkcyjnej. Stół został wyposażony w układ zapobiegający klinowaniu się pojemników w segmencie wyjściowym stołu.



Gabaryty i masa:

Szerokość:	1160 mm
Długość:	2720 mm
Poziom powierzchni pasa:	1080 mm
Wysokość:	900 (± 50 mm regulacji)
Pojemność obszaru podawania:	~280 szt. (pojemniki ø66mm)
Szerokość obszaru podawania:	990 mm
Masa:	~250 kg

Silnik:

Moc:	0.37 kW
Obroty:	1370 rpm

Zasilanie:

Rodzaj zasilania:	Elektryczne, pneumatyczne
Napięcie zasilania:	3x230V AC, 50Hz
Moc:	0.37 kW
Ciśnienie zasilania:	8 - 10 bar (0.8 - 1.0 MPa)
Zużycie powietrza:	2.5 m ³ /h

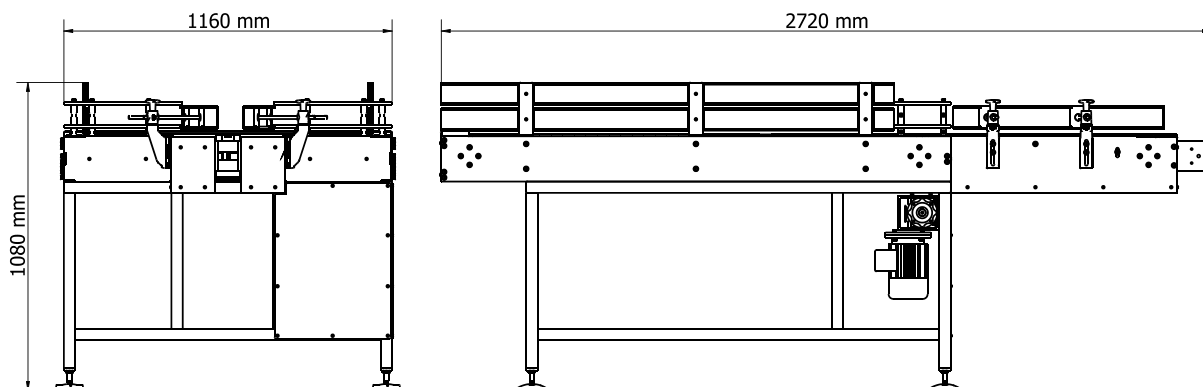

ZIGLER POLSKA Sp. z o.o.

ul. Braci Gutmanów 7
43-600 Jaworzno
POLAND

+48 32 616 36 70

biuro@zigler.pl

zigler@zigler.pl

www.zigler.pl

VAT UE: PL6772294223

REGON: 120491798

KRS: KRS nr 0000032816

Sąd Rejonowy Katowice-Wschód
w Katowicach

BANK ACC.

ING BANK ŚLĄSKI

PLN 56 1050 1360 1000 0090 3033 8132

EUR 94 1050 1360 1000 0024 0995 9893

SWIFT: INGBPLPW