

## TRANSPORTER TYP: Z-5400

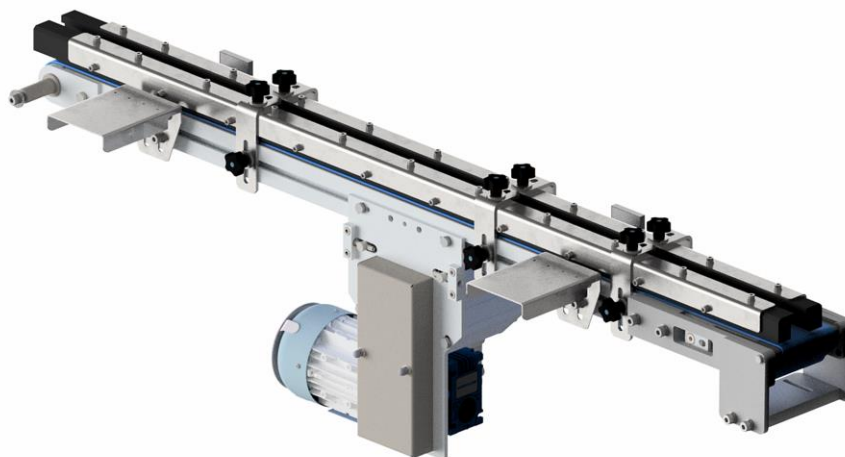

Głównym zadaniem transportera Z-5400 jest transport małogabarytowych elementów (główek rozpyłowych, kap, zaworów itp.) pomiędzy sorterami a maszynami osadzającym/zamykającymi.

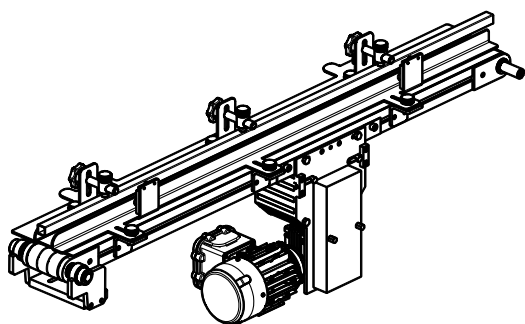

### Gabaryty i masa:

Szerokość: Szerokość całkowita ~275 mm; Szerokość taśmy ~90 mm

Długość modułu: W zależności od zamówienia

Masa: W zależności od długości (do 40 kg)

### Zasilanie:

Typ zasilania: Elektryczne

Napięcie zasilania: 3x400V AC, 50Hz

Moc pobierana: 0,09 kW



**ZIGLER POLSKA Sp. z o.o.**

ul. Braci Gutmanów 7

43-600 Jaworzno

POLAND

+48 32 616 36 70

biuro@zigler.pl

zigler@zigler.pl

www.zigler.pl

VAT UE: PL6772294223

REGON: 120491798

KRS: KRS nr 0000032816

Sąd Rejonowy Katowice-Wschód  
w Katowicach

**BANK ACC.**

**ING BANK ŚLĄSKI**

PLN 56 1050 1360 1000 0090 3033 8132

EUR 94 1050 1360 1000 0024 0995 9893

SWIFT: INGBPLPW