

TRANSPORTER TYP: Z-5300

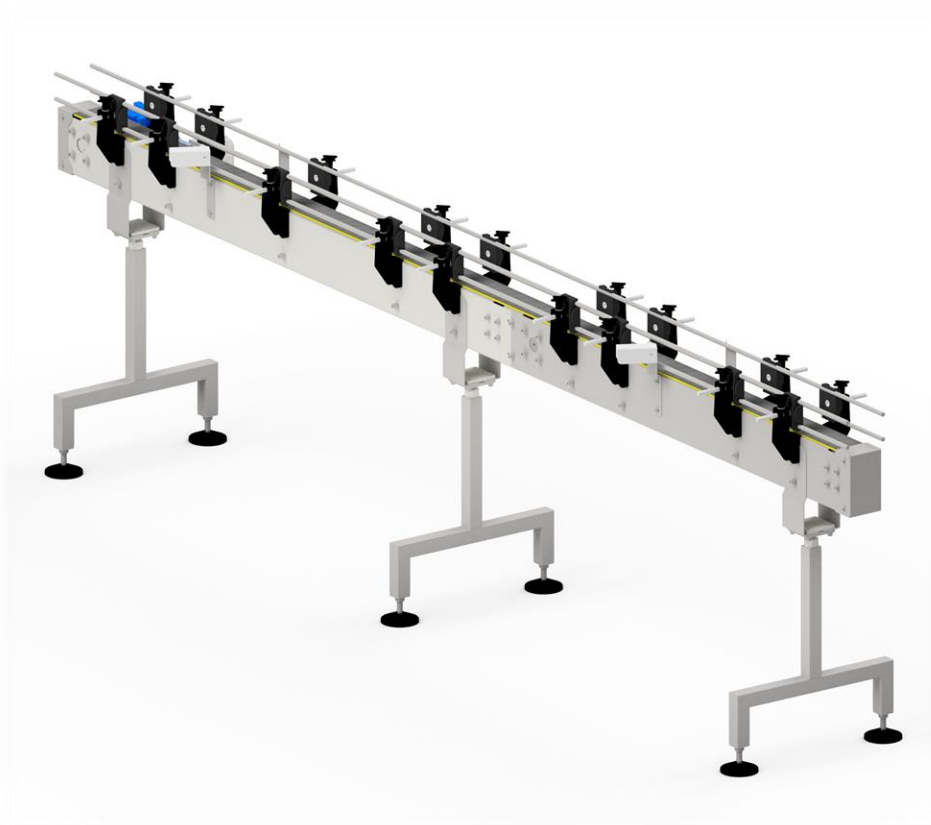

Transporter Z-5300 służy do przenoszenia pojemników pomiędzy poszczególnymi urządzeniami w linii technologicznej oraz do wprowadzania i wyprowadzania pojemników z tych urządzeń. Automatyczne działanie linii technologicznej możliwe jest dzięki zastosowaniu Transporterów. Podstawowe długości odcinków transportera taśmowego wynoszą 1 metr; 1,5 metra oraz 2 metry. Pojedynczy moduł napędzany jest jednym silnikiem i zawiera pojedynczy pas transportujący pojemniki (poruszający się w zamkniętej pętli). Moduł może zostać wydłużony do maksymalnej długości wynoszącej 8 metrów, poprzez kombinację długości podstawowych jak również segmentów łukowych. Powyżej tej wartości konieczne jest dostawienie następnego modułu (napędzanego własnym silnikiem, zawierającego kolejny pas transportujący pojemniki). Pojedyncze odcinki transportera mogą być łączone poprzez wykorzystanie segmentów przejazdów równoległych.



ZIGLER

AEROSOL & FILLING TECHNOLOGY

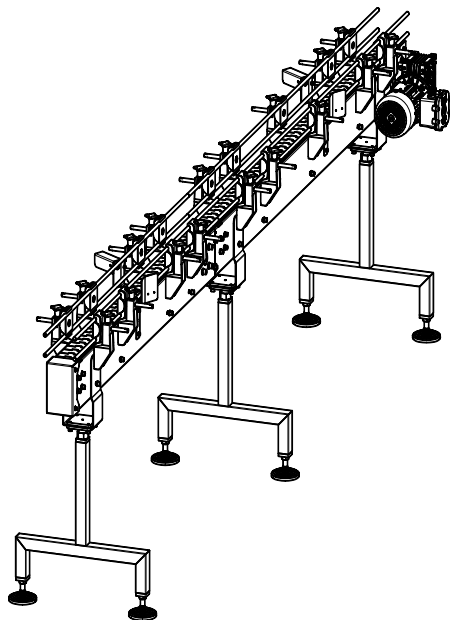

TYPOWE DŁUGOŚCI POJEDYNCZYCH MODUŁÓW

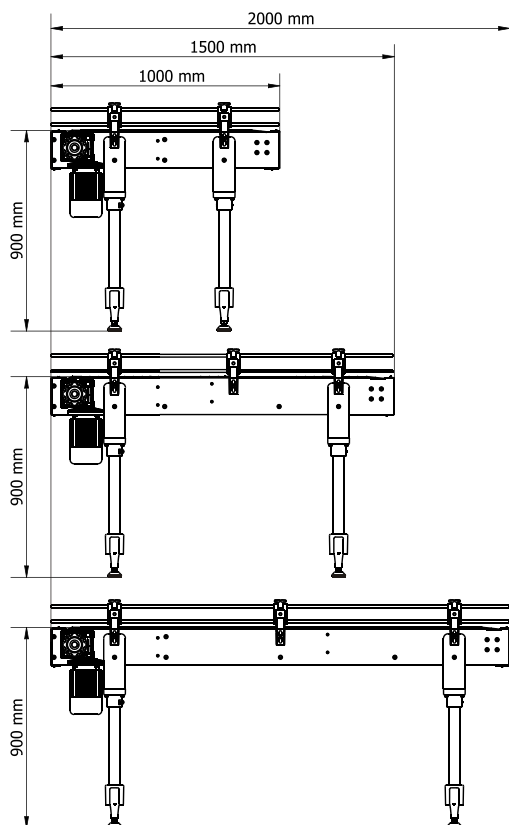

Gabaryty i masa:

Szerokość:	~570 mm
Długość modułu:	Zależnie od zamówienia (maks. 8000 mm)
Wysokość poziomu taśmy:	900 mm od podłoża
Całkowita wysokość:	1010 ± 50 mm
Masa:	Zależnie od długości (patrz tabliczka znamionowa)

Układ napędowy:

Moc silnika:	0,37 kW
Obroty:	1370 obr./min.
Przełożenie reduktora:	i = 60 lub i=80 (zależnie od wymagań)

Zasilanie:

Typ zasilania:	Elektryczne
Napięcie zasilania:	3x230V AC, 50Hz
Moc pobierana:	0,37 kW

WYPOSAŻENIE DODATKOWE

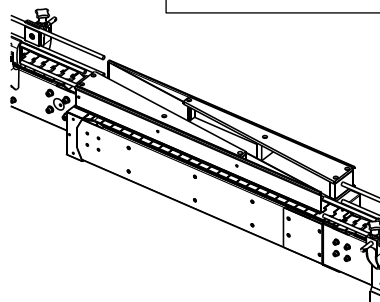

SEGMENT
ŁĄCZĄCY
RÓWNOLEGŁY

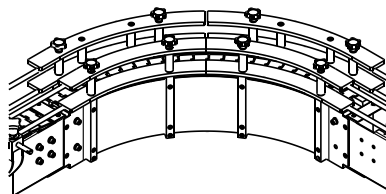

SEGMENT
ŁUKOWY

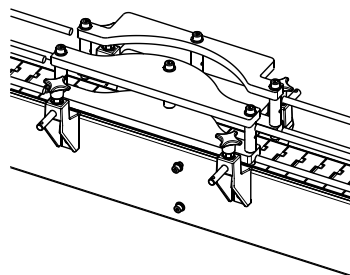

PROFIL PRZEJAZDOWY
MODUŁU
DRUKUJĄCEGO

 **ZIGLER POLSKA Sp. z o.o.**
ul. Braci Gutmanów 7
43-600 Jaworzno
POLAND
 +48 32 616 36 70

 biuro@zigler.pl
zigler@zigler.pl
 www.zigler.pl

VAT UE: PL6772294223
REGON: 120491798
KRS: KRS nr 0000032816
Sąd Rejonowy Katowice-Wschód
w Katowicach

BANK ACC.
ING BANK ŚLĄSKI
PLN 56 1050 1360 1000 0090 3033 8132
EUR 94 1050 1360 1000 0024 0995 9893
SWIFT: INGBPLPW