

STÓŁ ODBIORCZY TYP: Z-5102

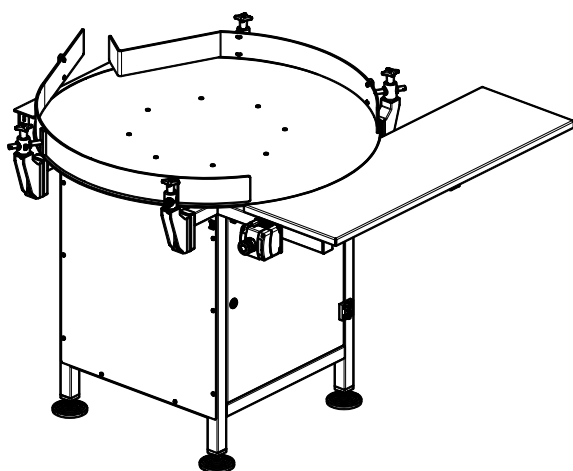

Obrotowy Stół Odbiorczy typu Z-5102 jest zazwyczaj ostatnią maszyną w linii produkcyjnej do aerozoli i przeznaczony jest do odbioru i pakowania gotowych wyrobów. Wyposażony jest w obrotowy blat roboczy umożliwiający przesuwanie wyrobów gotowych w kierunku osi stołu oraz blat pomocniczy umożliwiający dogodne pozycjonowanie opakowań zbiorczych w celu napełnienia ich wyprodukowanymi artykułami.





Gabaryty i masa:

Szerokość: 1280 mm
Długość: 1355 mm
Wysokość: 980± 50 mm
Waga: ~145 kg (z napędem)

Układ napędowy:

Moc silnika: 0.37 kW
Obroty: 1370 rpm
Przełożenie reduktora: i=80

Zasilanie:

Rodzaj zasilania: Elektryczne
Napięcie zasilania: 3x230V AC, 50Hz
Moc: 0.37 kW

