

SORTER KAP TYP: Z-3014



Sorter Kap Z-3014 to maszyna do automatycznego podawania odpowiednio zorientowanych nasadek aerosolowych (kap) do transportera kap, a następnie do Osadzarki Kap Z-1491. Urządzenie wyposażone jest w obrotowy zasobnik podający, którego zadaniem jest zmiana orientacji kapy. Działanie automatyczne jest kontrolowane przez czujnik poziomu napełnienia zasobnika sortera. Urządzenie zasilane i sterowane jest elektrycznie. Dzięki wyjmowanym tarczom sortującym i regulowanym prowadnicom możliwa jest praca z różnymi średnicami nasadek aerosolowych.



ZIGLER

AEROSOL & FILLING TECHNOLOGY

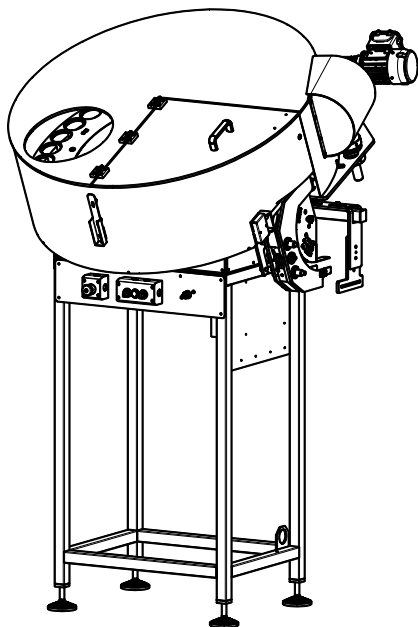

Gabaryty i masa:

Szerokość: 1310 mm
Długość: 1170 mm
Wysokość: 2070 ± 50 mm
Masa: ~160 kg

Układ napędowy:

Moc silnika głównego: 0,37 kW
Obroty: 1370 obr./min
Współczynnik i=80
redukcyjny:

Zasilanie:

Rodzaj zasilania: Elektryczny,
pneumatyczny
Napięcie zasilania: 3x400V, 0,55kW
3x230V, 0,37kW
Ciśnienie zasilania: 8 - 10 bar (0,8 - 1,0
MPa)
Zużycie powietrza: 2 m³/h

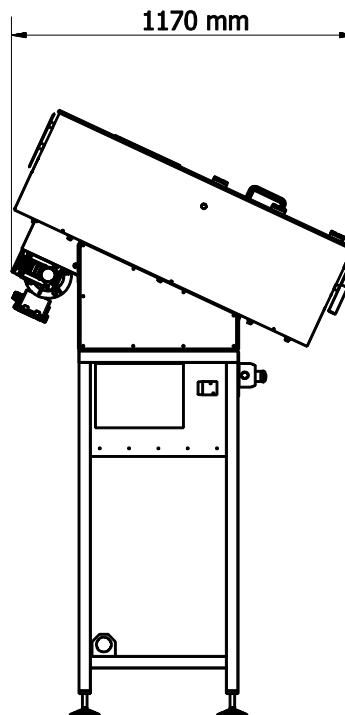
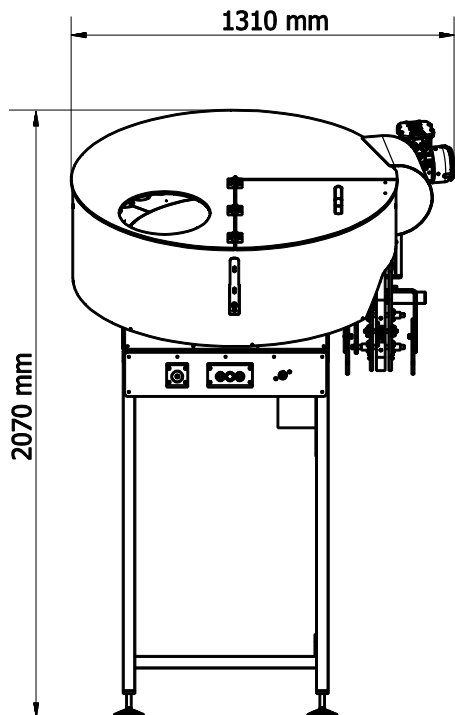

 ZIGLER POLSKA Sp. z o.o.

ul. Braci Gutmanów 7
43-600 Jaworzno
POLAND

 +48 32 616 36 70

 biuro@zigler.pl

zigler@zigler.pl

 www.zigler.pl

VAT UE: PL6772294223

REGON: 120491798

KRS: KRS nr 0000032816

Sąd Rejonowy Katowice-Wschód
w Katowicach

BANK ACC.

ING BANK ŚLĄSKI

PLN 56 1050 1360 1000 0090 3033 8132

EUR 94 1050 1360 1000 0024 0995 9893

SWIFT: INGBPLPW