

## SORTER NASADEK TYP: Z-3004



Sorter Nasadek Z-3004 jest urządzeniem służącym do podawania odpowiednio zorientowanych (wysortowanych) nasadek lub zakrętek do współpracującej z nim prowadnicy ślizgowej. W urządzeniu zastosowano napęd elektryczny, a praca urządzenia jest sterowana układem czujników zamocowanych przy koszu wybierającym oraz przy prowadnicy podającej. Specjalnie dobrana postać konstrukcyjna urządzenia pozwala w sposób optymalny ustalać orientację sortowanych zakrętek, dzięki temu do prowadnicy dostają się one w pozycji umożliwiającej ich natychmiastowe podanie na butelkę.



## Gabaryty i masa:

Szerokość: 870 mm  
Długość: 900 mm  
Wysokość: 1800 ± 50 mm  
Masa: ~160 kg

## Układ napędowy:

Moc silnika głównego: 0,37 kW  
Obroty: 1370 obr./min  
Współczynnik i=80  
redukcyjny:

## Zasilanie:

Rodzaj zasilania: Elektryczne, pneumatyczny  
Napięcie zasilania: 3x230V; 50 Hz; 0,37kW  
Ciśnienie zasilania: 8 – 10 bar (0,8 – 1,0 MPa)  
Zużycie powietrza: 2 m<sup>3</sup>/h

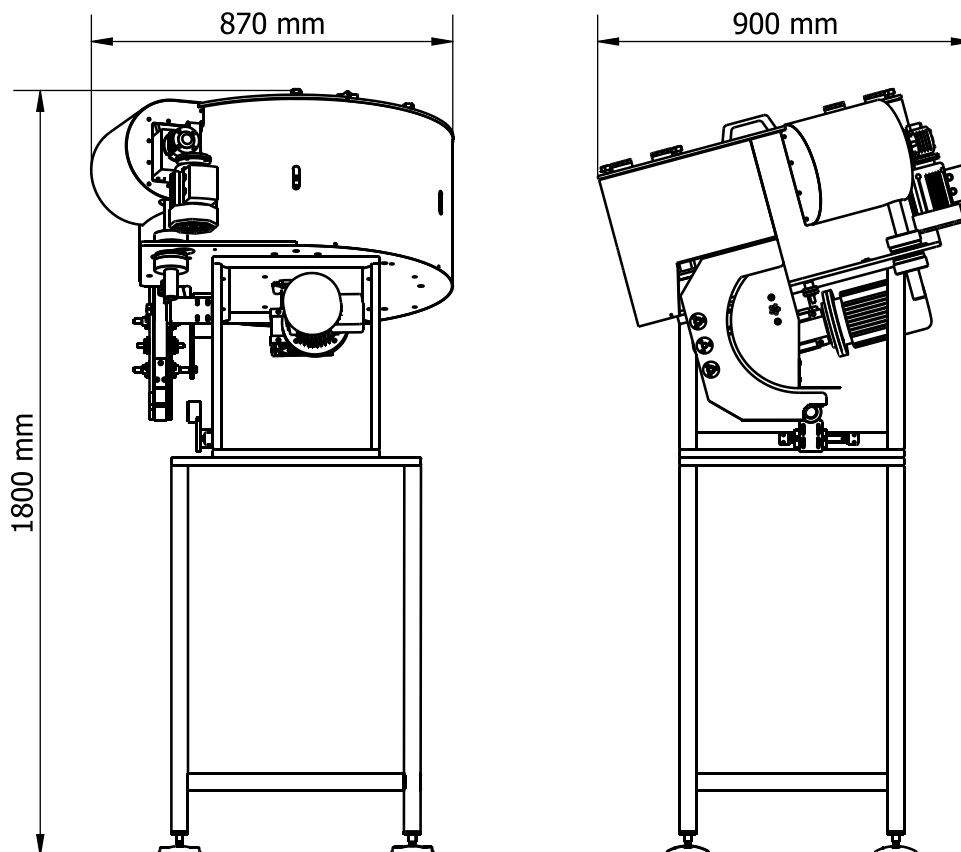

**ZIGLER POLSKA Sp. z o.o.**

ul. Braci Gutmanów 7  
43-600 Jaworzno  
POLAND

+48 32 616 36 70

biuro@zigler.pl

zigler@zigler.pl

www.zigler.pl

VAT UE: PL6772294223

REGON: 120491798

KRS: KRS nr 0000032816

Sąd Rejonowy Katowice-Wschód  
w Katowicach

BANK ACC.

ING BANK ŚLĄSKI

PLN 56 1050 1360 1000 0090 3033 8132

EUR 94 1050 1360 1000 0024 0995 9893

SWIFT: INGBPLPW