

## AUTOMATYCZNY MODUŁ INDEKSUJĄCY NAPEŁNIAJĄCY BOV TYP: Z-1062

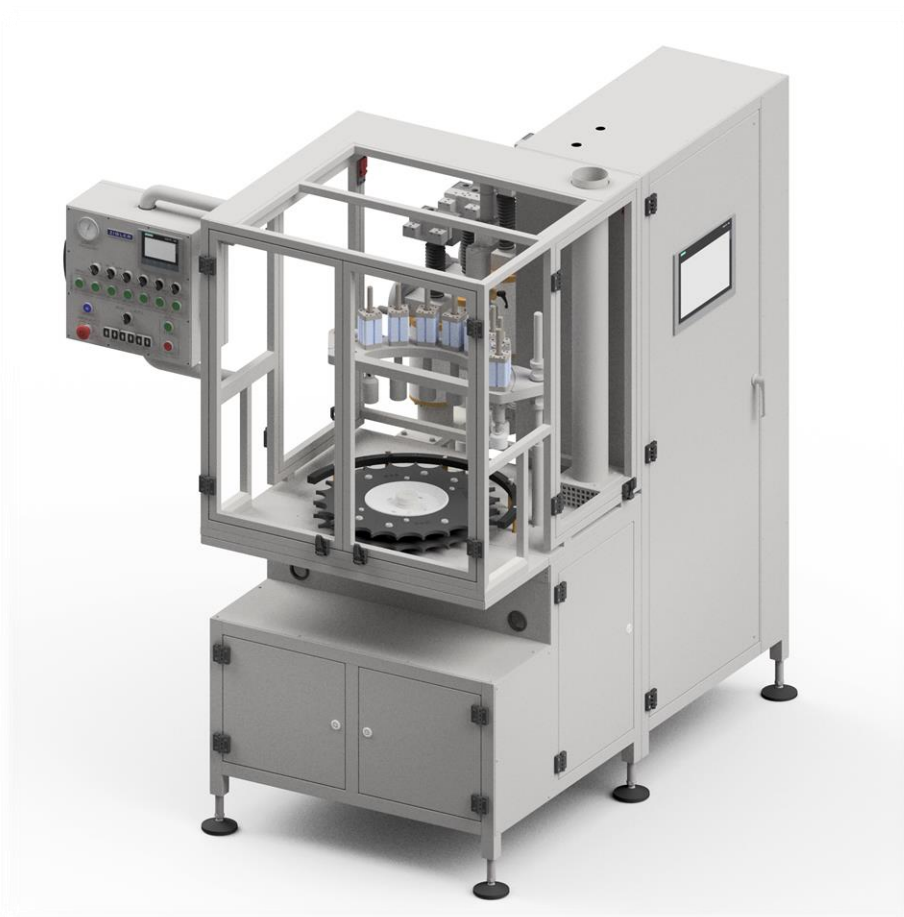

Automatyczny Napełniający Moduł Indeksujący BOV Z-1062 jest drugim urządzeniem Automatycznej Linii Produkcji Aeroszoli BOV i przeznaczony jest do wykonywania następujących operacji:

- Pobieranie z przenośnika taśmowego wstępnie zgazowanych puszek z zaciśniętym zaworem BOV.
- Napełnianie wnętrza worka BOV produktem płynnym (przy użyciu łącznie 4 głowic napełniających - po 2 głowice na puszkę).
- Czyszczenie stemów i kielichów zaworów za pomocą głowicy czyszczącej i systemu próżniowego.
- Umieszczenie gotowych produktów z powrotem na przenośniku taśmowym.

Wydajność maszyny wynosi około 40 szt/min. Urządzenie jest zasilane i sterowane za pomocą sprężonego powietrza.



## Parametry produkcyjne

Wydajność: 2400 szt/h (40 szt/min.)  
Średnica puszki:  $\varnothing 35 \text{ mm} \div \varnothing 66 \text{ mm}$   
Wysokość puszki:  $65 \text{ mm} \div 320 \text{ mm}$

## Gabaryty i masa

Szerokość: 1458 mm  
Długość: 1710 mm  
Wysokość: 1866 mm  
Waga: ~600 kg

## Zasilanie

Typ zasilania: Pneumatyczne  
Wymagane ciśnienie zasilania: 0.8 - 1.0 MPa (8 - 10 bar)  
Jakość sprężonego powietrza: Klasa IV zgodnie z ISO 8573-1 dla temp.  $15 \div 35^{\circ}\text{C}$   
Złącze: Gwint zewnętrzny G $\frac{3}{4}$ "

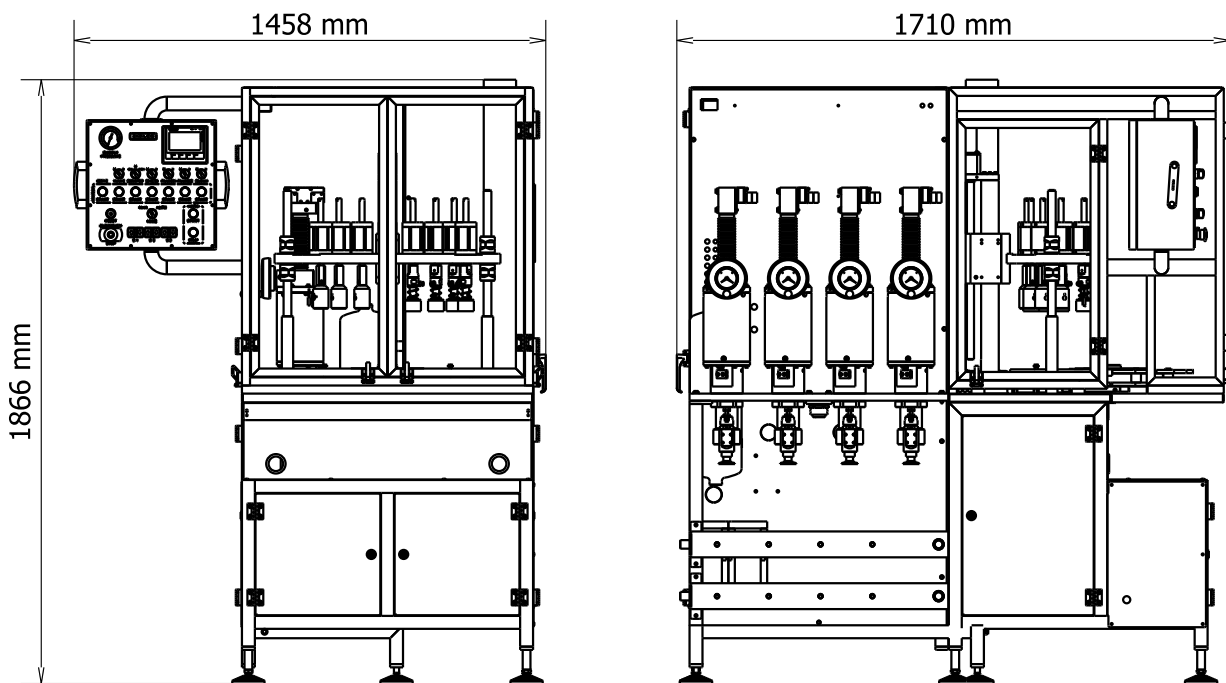

 ZIGLER POLSKA Sp. z o.o.

ul. Braci Gutmanów 7  
43-600 Jaworzno  
POLAND

 +48 32 616 36 70

 biuro@zigler.pl

zigler@zigler.pl

 www.zigler.pl

VAT UE: PL6772294223

REGON: 120491798

KRS: KRS nr 0000032816

Sąd Rejonowy Katowice-Wschód  
w Katowicach

BANK ACC.

ING BANK ŚLĄSKI

PLN 56 1050 1360 1000 0090 3033 8132

EUR 94 1050 1360 1000 0024 0995 9893

SWIFT: INGBPLPW