

## WANNA TESTOWA DO AEROZOLI TYP: Z-7505

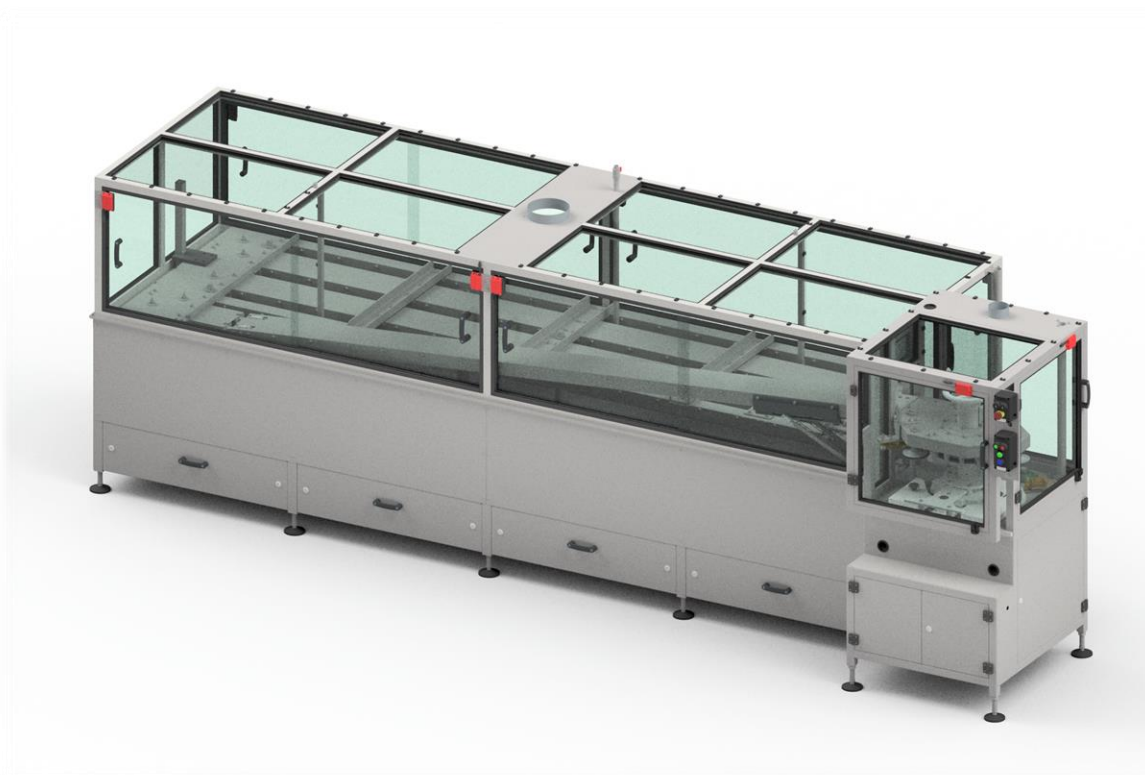

Wanna testowa ma na celu podniesienie jakości wyrobu aerozolowego i zwiększenie bezpieczeństwa jego użytkowania poprzez umożliwienie wykrycia nieszczelnych pojemników aerozolowych w cyklu produkcyjnym. Zgodnie z przyjętymi standardami, testowanie odbywa poprzez kąpiel napełnionego, zamkniętego pojemnika aerozolowego w wodzie o temperaturze ok. 55°C przez około 3 min. Pojemniki są podawane do zbiornika z gorącą wodą za pośrednictwem koła napędowego oraz łańcucha z chwytakami wprowadzającego pojemniki. Prędkość podawania jest płynnie regulowana umożliwiając dostosowanie wanny testowej do pracy całej linii technologicznej. Wydajność przy założeniu 3 minutowego zanurzenia wynosi ok 60 pojemników/minutę. Wanna została także wyposażona w pneumatyczny system osuszania pojemników.



# ZIGLER

AEROSOL & FILLING TECHNOLOGY

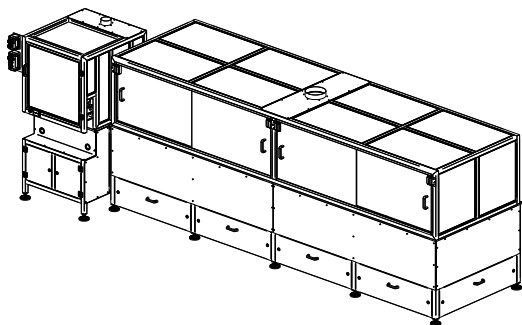

## Parametry użytkowe:

Wydajność:	60 szt./min.
Średnica pojemników:	ø35 - ø66 mm (w zależności od zainstalowanych uchwytów)
Wysokość pojemników:	80 - 320 mm
Rodzaj zaworów:	Zawór aerozolowy 1"
Czas trwania kąpeli:	180 sek.
Temperatura kąpeli:	55°C
Kontrola szczelności (opcjonalnie - zależnie od zamówienia):	Detektory gazu, katalityczne lub na podczerwień

## Gabaryty i masa:

Szerokość:	1737 mm
Długość:	5131 mm
Wysokość:	1750 mm
Masa:	~1500 kg

## Zasilanie:

Rodzaj zasilania:	Elektryczne i pneumatyczne
Napięcie zasilania:	3x400 VAC 50 Hz; 3,55 kW
Sterowanie zewnętrzne:	24V DC
Ciśnienie zasilania:	8 - 10 bar (0,8 - 1,0 MPa)
Zużycie powietrza:	Max. 70 m <sup>3</sup> /h

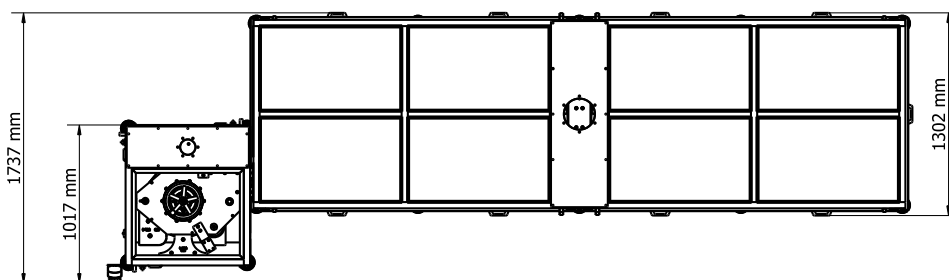
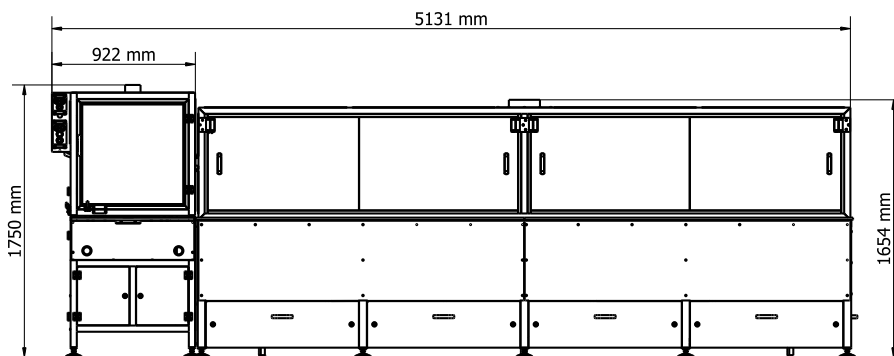

 **ZIGLER POLSKA Sp. z o.o.**

ul. Braci Gutmanów 7  
43-600 Jaworzno  
POLAND

 +48 32 616 36 70

 [biuro@zigler.pl](mailto:biuro@zigler.pl)

[zigler@zigler.pl](mailto:zigler@zigler.pl)

 [www.zigler.pl](http://www.zigler.pl)

VAT UE: PL6772294223

REGON: 120491798

KRS: KRS nr 0000032816

Sąd Rejonowy Katowice-Wschód  
w Katowicach

**BANK ACC.**

**ING BANK ŚLĄSKI**

PLN 56 1050 1360 1000 0090 3033 8132

EUR 94 1050 1360 1000 0024 0995 9893

SWIFT: INGBPLPW



 **ZIGLER POLSKA Sp. z o.o.**  
ul. Braci Gutmanów 7  
43-600 Jaworzno  
POLAND  
 +48 32 616 36 70

 [biuro@zigler.pl](mailto:biuro@zigler.pl)  
[zigler@zigler.pl](mailto:zigler@zigler.pl)  
 [www.zigler.pl](http://www.zigler.pl)

**VAT UE:** PL6772294223  
**REGON:** 120491798  
**KRS:** KRS nr 0000032816  
Sąd Rejonowy Katowice-Wschód  
w Katowicach

**BANK ACC.**  
**ING BANK ŚLĄSKI**  
PLN 56 1050 1360 1000 0090 3033 8132  
EUR 94 1050 1360 1000 0024 0995 9893  
SWIFT: INGBPLPW